



ANDANTE / ADAGIO

Slow juicer

Bruksanvisning
Bruksanvisning
Betjeningsvejledning
Käyttöohje
Operating Instructions

SJWH-21S, SJWH-11S



LES ALLE ANVISNINGER FØR BRUK

LÄS IGENOM ALLA INSTRUKTIONER INNAN
PRODUKTEN ANVÄNDS

LÆS ALLE VEJLEDNINGER INDEN BRUG

LUE OHJEET HUOLELLISESTI ENNEN KÄYTTÖÄ

READ ALL INSTRUCTIONS BEFORE USING

Norsk

Svenska

Dansk

Suomi

English

Les hele bruksanvisningen før bruk. Les bruksanvisningen nøye og ta vare på den for fremtidig referanse.

<i>SIKKERHETSANVISNINGER</i>	5
Generelle anvisninger om ingredienser og betjening av juicepresser.....	9
Produktoversikt.....	10
Montering	12
Bruk	17
Demontering og rengjøring.....	22
Sjekkliste før du kontakter teknisk support	24
Tekniske opplysninger	26

VIKTIGE SIKKERHETSANVISNINGER

- Må ikke kobles til eller fra med våte hender. Det kan forårsake elektrisk støt eller skader.
- Må bare brukes med 230–240 V AC. Ellers kan det medføre elektrisk støt, brann eller feil på produktet og redusere motorens levetid.
- Sett støpselet korrekt og forsvarlig inn i en stikkontakt.
- Hvis strømledningen er skadet, må den skiftes av produsenten, produsentens servicerepresentant eller en tilsvarende kvalifisert person for å unngå fare.
- Produktet må ikke modifiseres. Forsøk heller ikke å demontere eller reparere produktet selv. Ikke stikk fingre, fremmedlegemer eller gjenstander, for eksempel pinner, inn i åpninger eller hull i produktets motordel.
- Ikke fukt eller sprut vann på produktets motordel. Vær påpasselig så ikke væsker eller andre stoffer kommer inn i bryteren til apparatet.
- Av hensyn til sikkerheten må apparatet jordes. Sørg for å bruke en jordet stikkontakt.
- Beholderen må aldri demonteres mens maskinen går, og fingre eller gjenstander som gafler, skjeer og lignende må aldri stikkes ned i åpningen i påfyllingstrakten eller saftutløpet. Det kan medføre personskade og feil på produktet.
- Produktet kan brukes av barn fra 8 år og oppover hvis de er under tilsyn eller har fått anvisninger

om sikker bruk av apparatet og forstår farene forbundet med bruk. Rengjøring og vedlikehold skal ikke utføres av barn, med mindre de er over 8 år og under tilsyn. Oppbevar apparatet og ledningen utilgjengelig for barn under 8 år.

- Ikke la barn leke med apparatet.
- Produktet kan brukes av personer med nedsatte fysiske, sansemessige eller mentale evner eller mangel på erfaring og kunnskap, hvis de er under tilsyn av eller har fått anvisninger om sikker bruk av apparatet og er klar over farene forbundet med bruk.
- Må ikke brukes uten at påfyllingslokket er forsvarlig låst.
- Ledningen, støpselet eller apparatets motordel må ikke dyppes i vann eller andre væsker, da det kan forårsake elektrisk støt. Ikke la strømledningen henge over kanten av et bord eller en benk, eller berøre varme overflater.
- Ved en eventuell gasslekkasje må strømledningen ikke settes inn i åpningen. Åpne vinduet øyeblikket for å sikre ventilasjon.
- Produktet er bare beregnet for private husholdninger.
- Kontroller filteret hver gang du skal bruke apparatet. Oppdager du sprekker eller andre skader, må du ikke bruke apparatet, men kontakte autorisert servicepersonale for reparasjon.
- Hvis kvernen slutter å rotere under normal drift, trykker du på [rev]-knappen og holder den inne i 3–5 sekunder. Når reversdriften har stoppet helt,

trykker du på [på]-knappen igjen. Hvis maskinen fortsetter å stoppe under drift, kan det hende at delene er skadet, og ytelsen kan dermed bli svekket på grunn av overopphetet motor. Hvis problemet vedvarer, må du stoppe maskinen øyeblikkelig og kontakte ditt lokale servicesenter.

- Forsøk aldri å flytte apparatets motordel eller demontere beholderen og delene under drift.
- Vær forsiktig så slips, lange smykker, skjerv og lignende ikke vikler seg inn i åpningen i påfyllingstrakten.
- Sett alltid apparatet på et plant og stabilt underlag.
- Ikke bruk annet tilbehør enn det som anbefales av leverandøren.
- Ikke la apparatet gå i mer enn 30 minutter av gangen. Hvis maskinen stopper på grunn av overoppheting, må du vente minst fem minutter før du forsøker å starte den igjen.
- Bruk bare stamperen som følger med til å legge ingrediensene ned i påfyllingstrakten.
- Stopp apparatet straks hvis det avgir en ubehagelig lukt, røyk eller blir altfor varmt, og kontakt forhandleren.
- Slå av apparatet og koble det fra strømforsyningen før du skifter tilbehør eller håndterer deler som beveger seg under bruk.
- Apparatet skal alltid kobles fra strømforsyningen når det ikke er i bruk eller du går fra det uten tilsyn. Merk: Ikke koble apparatet fra strømforsyningen ved å trekke i strømledningen! Bruk støpselet.

- Apparatet må alltid kobles fra strømforsyningen hvis det blir stående uten tilsyn samt før montering, demontering og rengjøring.
- Må ikke vaske ved temperaturer over 80 °C. Ikke legg apparatet i oppvaskmaskin, tørketrommel, mikrobølgeovn eller lignende.
- Når apparatet flyttes, må du ta godt tak nederst på motordelen med begge hender.

GENERELLE ANVISNINGER OM INGREDIENSER OG BETJENING AV JUICEPRESSER

- Ingredienser som krever varsomhet
 - Harde steiner som er vanskelige å tygge, for eksempel i dadler, aprikos, sitron, appelsin, plomme, fersken og så videre, skal fjernes før pressing.
 - Grønnsaker med kraftige fibrer, blant annet bladpersille, stilselleri og så videre, skal skjæres i ca. 3–4 cm store biter før de legges i påfyllingstrakten.
 - Ikke tilsett ingredienser som ikke kan presses, for eksempel sesamfrø, kaffebønner, bark fra trær, sichuanpepper og så videre.
 - Ikke tilsett frukter som er konservert i alkohol, sukker, honning og så videre (druer, aprikoser, diverse bær osv.) og enzymer (salturt, takløk osv.). Det kan skade apparatet.
- Vi anbefaler å drikke den nypresede saften straks etter pressing, og ikke oppbevare den over lengre tid.
- Apparatet kan brukes til å knuse krydder (hvitløk, rød pepper), men ikke til å male korn.
 - Det kan skade apparatet.
- Ikke press rester som kommer ut gjennom fruktkjøttutløpet, om igjen.
 - Myke frukter kan presses om igjen.
- Ikke start apparatet før ingrediensene er tilsatt.
- Ikke la apparatet gå kontinuerlig i mer enn 30 minutter.
 - Det kan forårsake driftsfeil på grunn av overopphetet motor. Ved kontinuerlig bruk skal det da gå fem minutter før apparatet startes igjen.
- Ikke stikk fingrer, gaffler, skjær eller lignende inn i saftutløpet mens apparatet går.
 - Stikker du spisepinner eller lignende inn i saftutløpet under drift, kan de sette seg fast i den roterende børsten og forårsake skade på delene.
- Ikke bruk andre gjenstander enn stamperen til å presse ingrediensene ned i påfyllingstrakten.
 - De kan sette seg fast i kvernen og forårsake skade og feil.
- Ikke bruk bryteren med våte hender.
 - Det kan forårsake elektrisk støt eller brann.
- Åpne reguleringsspaken hver gang det har samlet seg 400 ml saft i det roterende beholderen.
 - Økt trykk i beholderen kan gjøre skade på påfyllingstrakten.

Merk: Visne ingredienser kan gi lite eller ingen saft. Hvis apparatet ikke rengjøres umiddelbart etter bruk, kan restene tørke og sette seg fast. Det vil vanskeliggjøre fremtidig rengjøring og montering, og svekke apparatets ytelse.

PRODUKTOVERSIKT

① Stamper

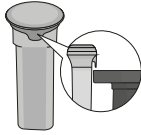

② Påfyllingslokk

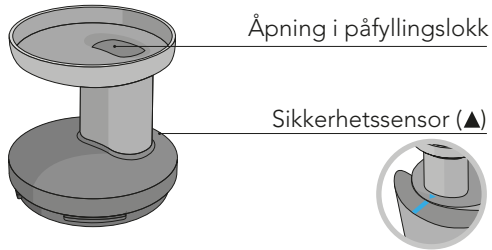

③ Kvern

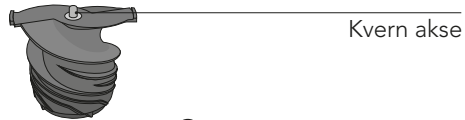

④ Fin sil

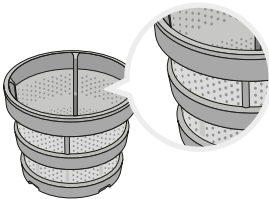

⑤ Grov sil (bare SJWH-21S)

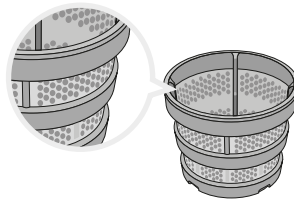

⑥ Roterende børste

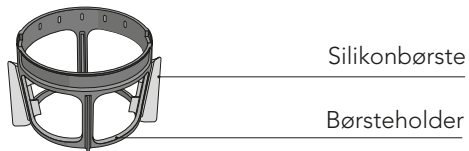

⑦ Beholder

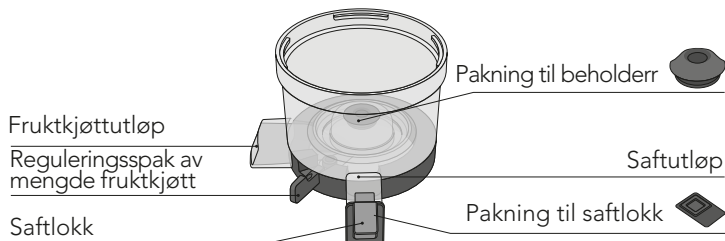

⑧ Motordel

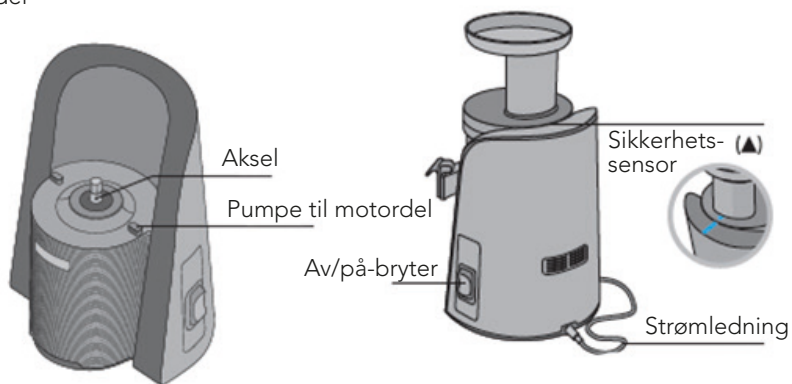

⑨ Saftbeholder

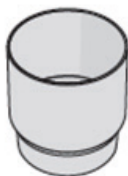

⑩ Fruktkjøttbeholder

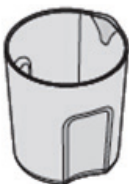

Alle figurer er bare ment som illustrasjon. Det faktiske produktet kan avvike fra bildene.

MONTERING

1. Monter filteret ved å trykke det ned, under sporet i den roterende børsten, som vist i figuren. Hvis delene ikke er satt helt sammen, vil ikke beholdersettet lukke.

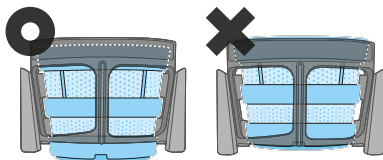
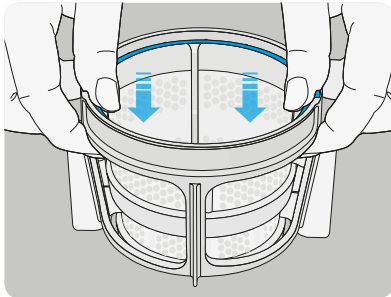
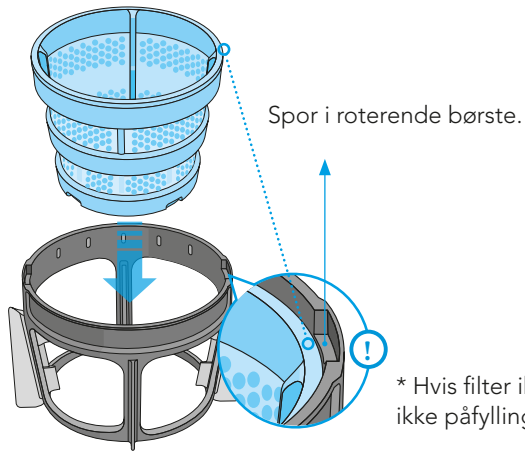

2. Sett den monterte delen på plass ved å vri den mot venstre eller høyre i beholderen, slik at sporene i filteret passer med sporene i beholderen, som vist på bildene under.

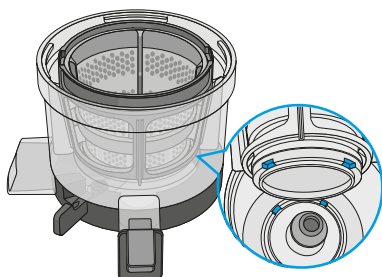
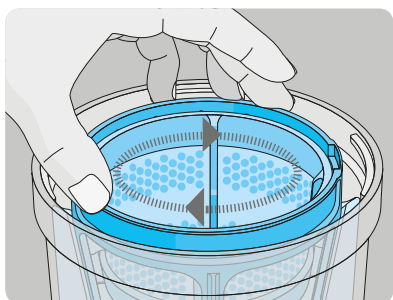
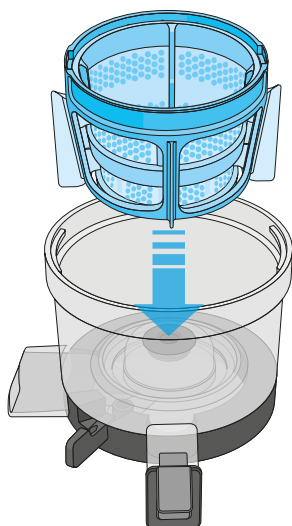

3. Monter kvernen som vist i figuren. Drei kvernen slik at den passer inn i sporene i den roterende børsten.

Vinger til
kvern

Spor i
roterende
børste.

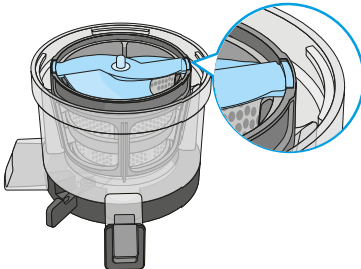
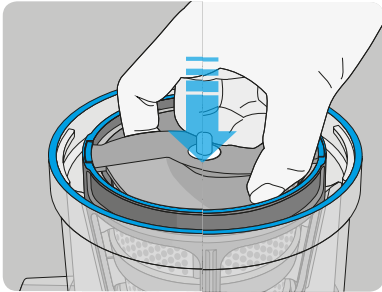
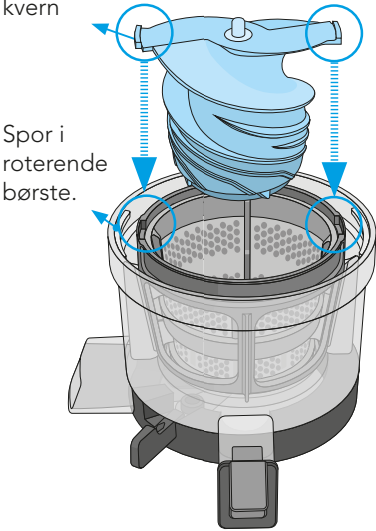

4. Etter at påfyllingslokket er satt oppå beholder, skal den dreies med klokken til den låses på plass.

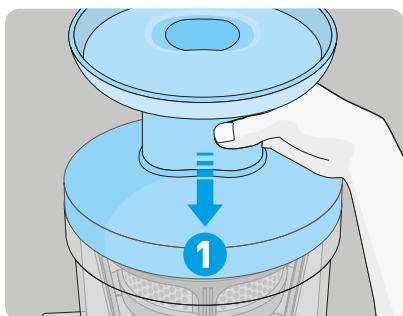
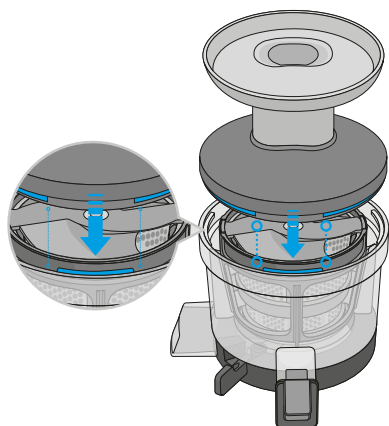

5. Monter beholdersettet på motordelen. Pass på å sette reguleringsspaken i  lukket stilling.

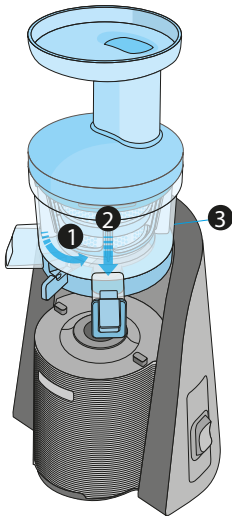

Beholdersettet passer ikke i motordelen hvis spaken ikke står i lukket stilling.

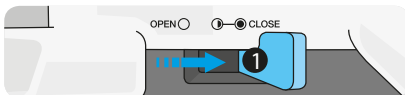

Pass på at underkanten av beholderen plasseres slik at den passer til opphøyningen i motordelen.

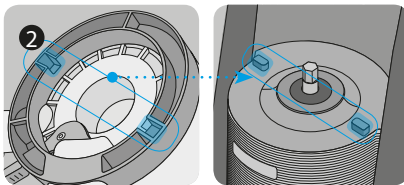

Monteres i henhold til sikkerhetssensoren. Hvis beholdersettet ikke er montert riktig på motordelen, vil ikke apparatet starte.

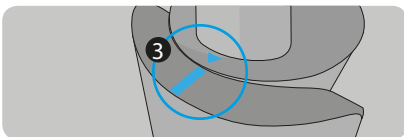

BRUK

1. Sett reguleringsspaken i lukket ● stilling før apparatet startes. Beholderen kan ikke plasseres riktig på motordelen hvis reguleringsspaken ikke står i lukket ● stilling.
2. Trykk på [ON]-knappen for å starte apparatet. Apparatet har en sikkerhetsbryter som gjør at det ikke starter før beholdersettet er riktig montert.
3. Legg ingrediensene i åpningen i påfyllings-trakten litt etter litt, og press med stamperen. Ikke bruk andre gjenstander til å presse ingrediensene enn stamperen. Bruk ingredienser som er delt i 3-4 cm lange biter. Åpne reguleringsspaken hver gang det har samlet seg 400 ml saft i det roterende kammeret.
4. Sett reguleringsspaken i halvåpen ① stilling når de siste ingrediensene tilsettes. Påfyllingslokket er enkel å åpne så lenge restene i filteret blir frigjort.
5. Når pressingen er fullført, setter du hovedbryteren i stilling [REV]. Av hensyn til sikkerheten og produktets ytelse stopper maskinen langsamt etter at du har trykket på knappen.

Merk: Ved bruk av knappene [ON] eller [REV] må du kontrollere at kvernen har stoppet helt før rotasjonsretningen endres.

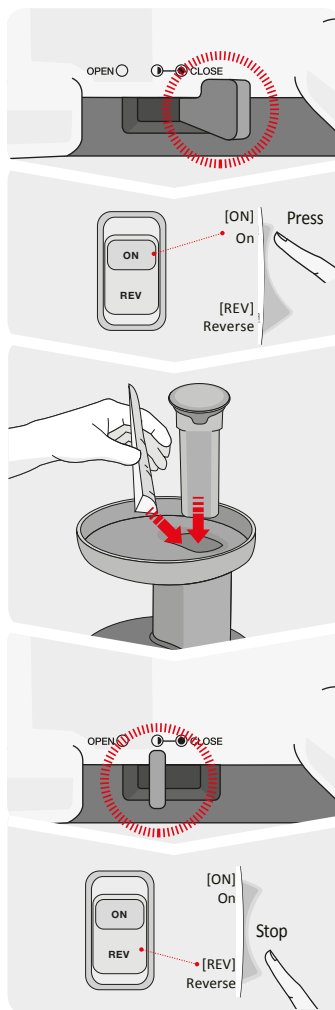

Klargjøre og dele opp ingrediensene

- Eple, pære, kiwi, melon
 - Frukter som eple, pære, kiwi, melon osv. kan presses med skall og steiner.
- Granateple, druer
 - Skill hver drue fra klasen. Skrell granatepler og bruk bare fruktkjøttet.
- Vannmelon, appelsin, sitron, grapefrukt
 - Fjern skallet og frøene og del fruktene i 3–4 cm store biter, som angitt i avsnittet "Bruk".
- Mango, kirsebær, fersken
 - Frukter som mango, kirsebær, fersken og plommer kan ha steiner som er vanskelige å svelge. Steinene kan stoppe eller skade delene i apparatet. Sørg derfor for å fjerne dem før fruktene presses.
- Hvete, gressløk
 - Legg en håndfull hvete eller gressløk i påfyllingstrakten. Tilsett dem samtidig og ikke litt av gangen.
- Bladpersille, kvann, selleri, grønnkål
 - Del fiberholdige ingredienser i mindre enn 3 cm biter.

Dette er en referanse om hvordan ingrediensene skal klargjøres og deles.

Se oppskriftsboken når det gjelder bruk av hvert enkelt produkt.
(Finnes bare på engelsk.)

Reguleringsspakens ulike stillinger

Merk: Reguleringsspaken justerer ekstraheringsforholdet mellom fruktkjøttutløpet og saftlokket.

Merk: Reguleringsspaken har flere funksjoner, og kan både bidra til et bedre resultat og angi egenskapene til ingredienser og oppskrifter.

● CLOSE Tilberednings-/pressemodus

Med vanlige ingredienser gir lukket stilling ● under drift en god ekstraheringsprosent. Husk å åpne reguleringsspaken for å frigjøre fruktkjøttet hver gang det har samlet seg 400 ml saft i det roterende beholderen.

Ved pressing av frukter med harde steiner, for eksempel druer og granatepler, setter du reguleringsspaken i lukket stilling, ● og skifter til halvlukket stilling ◐ når det begynner å komme ut saft.

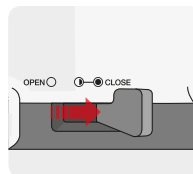

◐ Avslutning, enkel rengjøringsmodus

Sett reguleringsspaken i halvlukket ◐ stilling når de siste ingrediensene tilsettes, slik at restene frigjøres. Påfyllingstrakten er enkel å åpne når restene i filteret blir frigjort.

I enkel rengjøringsmodus setter du reguleringsspaken i halvlukket ◐ stilling for å frigjøre gjenværende fruktkjøtt og rester.

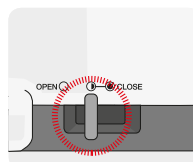

○ OPEN Rengjøringsmodus

Når du tar av beholderen for å rengjøre det, setter du reguleringsspaken i helt åpen ○ stilling. Denne innstillingen gjør det enkelt å tømme og rengjøre beholderen.

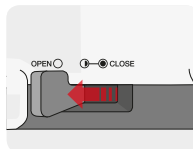

Merk: Hvis du har problemer med å åpne påfyllingstrakten etter at du har brukt apparatet, kan du forsøke å: Sette reguleringsspaken i halvlukket ◐ stilling og holde [REV]-knappen inn i ca. 3-4 sekunder. Gjenta dette trinnet 2-3 ganger, så skulle det bli enklere å åpne påfyllingstrakten.

Bruke de ulike siltypene

Grovsil (bare SJWH-215)

Grovsilen har større hull og egner seg når du vil lage tykkere saft med litt fruktkjøtt. Den er fin å bruke til saft av myke frukter, og gir en tykkere konsistens. Anbefales til banan, jordbær og smoothies, latte eller suppe

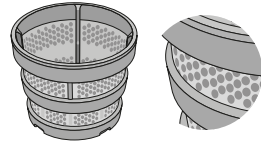

Finsil

Finsilen har mindre hull og egner seg når du vil lage en glattere saft med mindre fruktkjøtt.

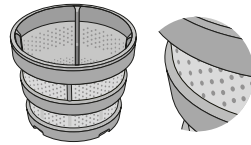

Saftlokk

Lokket til saftutløpet fra beholder. Hvis du lukker saftlokket og fyller opp kammeret med saft, er det enkelt å lage saft av en blanding av forskjellige typer frukt og grønnsaker.

1. Lukk saftlokket og trykk på [ON]-knappen for å starte.
2. Når bollen begynner å fylles med saft, kan du blande bønner, kokt søtpotet, banan, nøtter osv., og væsker som melk og lignende samt grønnsaker og frukt.
3. Åpne saftlokket og tapp så mye du trenger, og lukk lokket igjen uten å søle en dråpe.

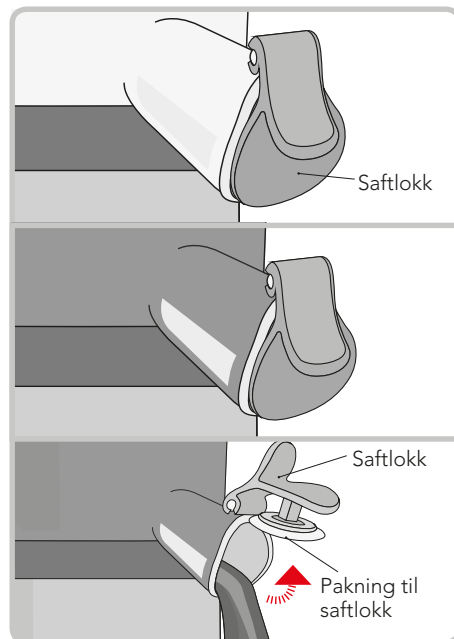

Alle figurer er bare ment som illustrasjon. Det faktiske produktet kan avvike fra bildene

Hvis kvernen stopper under drift

1. Hold [REV]-knappen inne i ca. 3–5 sekunder og slipp den. Gjenta dette 2–3 ganger. **Merk:** [REV] er knappen som gjør at kvernen skifter rotasjonsretning. Dermed beveger ingrediensene seg oppover. [REV]-knappen fungerer bare mens den holdes inne – presseskruen slutter å rotere straks knappen slippes.
2. Trykk på [ON]-knappen for å starte apparatet igjen etter at reversdriften har stoppet helt. **Merk:** Når du skifter rotasjonsretning fra [ON] eller [REV], må du kontrollere at kvernen har sluttet helt å rotere før du skifter retning.

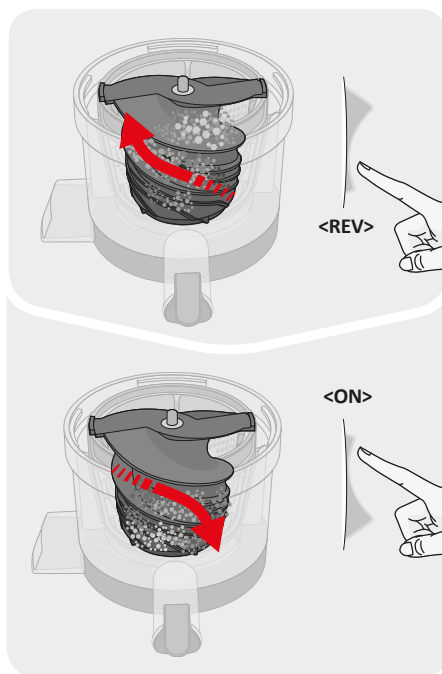

Viktig

Hvis kvernen ikke vil bevege seg etter at du har fulgt anvisningene ovenfor, trekker du støpselet ut av stikkkontakten, demonterer beholdersettet, rengjør det og forsøker på nytt.

Vær forsiktig ved bruk av på/av-knappen

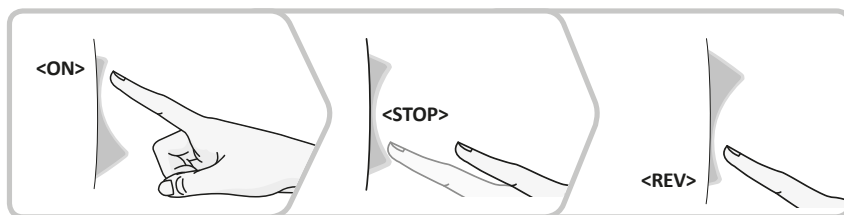

Merk: Ved reversering under drift, trykker du kort på [REV]-knappen, og trykker på [REV]-knappen for drift. Apparatet har en funksjon som gjør at det ikke stopper straks du trykker på knappen. Det roterer langsomt og stopper deretter helt. Hvis rotasjonen stopper helt, kan du trykke på knappen i ønsket retning. (Samme som å trykke på [ON] under reversdrift.)

DEMONTERING OG RENGJØRING

1. Trekk støpselet ut av stikkontakten med tørre hender etter at apparatet har stoppet helt.
2. Ta beholdersettet av fra apparatets motordel. Åpne lokket til beholderen ved å vri det, og løft delene opp for å demontere.
3. Bruk en rengjøringsbørste og vask beholdersettet under rennende vann.
4. Åpne reguleringsspaken  og saftlokket for å vaske beholder.
5. Tørk av motordelen med et fuktig håndkle eller en myk klut.
6. Silikonpakningen kan demonteres og vaskes. (Inkludert pakningen til saftlokket, pakningen til beholder og silikonbørsen.)
7. Legg delene i vann og et par dråper oppvaskmiddel i ca. 30 minutter for å rengjøre.

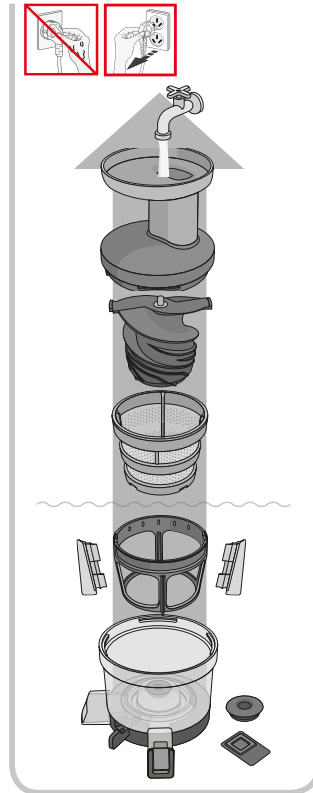

Viktig

1. Hvis enheten ikke rengjøres umiddelbart etter bruk, kan restene tørke og sette seg fast. Det vil gjøre fremtidig demontering og rengjøring vanskelig og dessuten svekke apparatets ytelse.
2. Ikke bruk kokende vann, skuresvamper, rengjøringsmidler som inneholder slipemidler, løsemidler eller skarpe gjenstander til rengjøring. Skal ikke vaskes i oppvaskmaskin. Etter at delene er grundig vasket, skal de lufttørke på et rent sted.

Ved rengjøring av beholdersettet skal beholderen først rengjøres for rester på innsiden. Deretter skal pakningen til beholderen demonteres og vaskes under rennende vann.

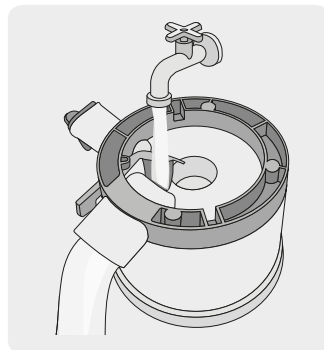

Rengjøre pakningen til saftlokket og pakningen til beholderen (SJWH-21S)

- **Pakning til saftlokk:** Åpne saftlokket, hold beholder og saftlokket med én hånd og ta av pakningen til saftlokket med den andre hånden. Pass på så du ikke mister eller skader saftlokket og beholderen når du demonterer delene.

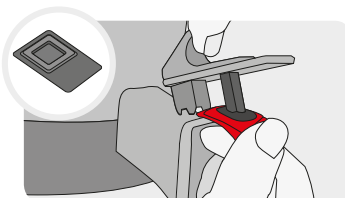

- **Pakning til beholder:** Hold pakningen til beholdert mellom to fingrer og vri for å skille det. Sørg for å montere de øvre og nedre delene korrekt. Merk: Ved rengjøring av beholdersettet skal beholderen først rengjøres for rester på innsiden. Demonter deretter pakningen til beholderen og vask den under rennende vann.

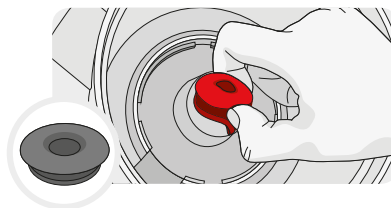

Rengjøre roterende børste

1. Ta silikonbørsten av fra børsteholderen. Følg illustrasjonen til høyre for å ta av silikonbørsten. Ellers kan børsteholderen og silikonbørsten bli skadet.
2. Bruk en rengjøringsbørste og vask børsteholderen inni og utenpå under rennende vann. Bruk samme metode til å vaske silikonbørsten under rennende vann.

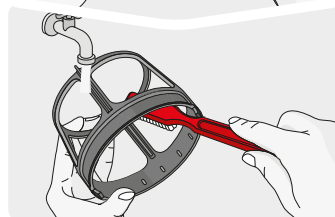
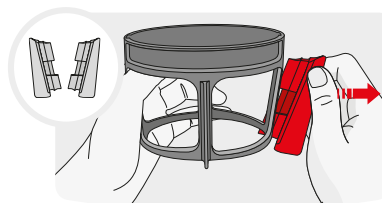

Rengjøre ekstraheringspakningen (SJWH-115)

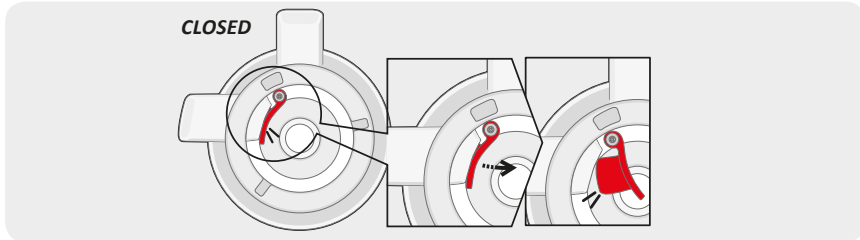

Ekstraheringspakningen er fruktkjøttstopperen i silikon, som sitter i bunnen av beholderen. Kontroller alltid at denne pakningen er lukket før maskinen startes. Åpne ekstraheringspakningen for å rengjøre den.

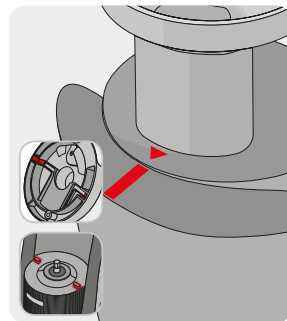
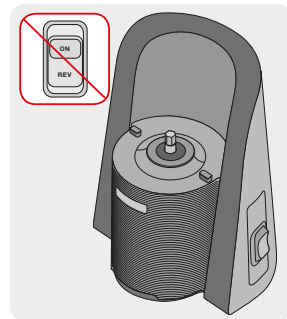

SJEKKLISTE FØR DU KONTAKTER TEKNISK SUPPORT

1. Motordelen fungerer ikke. Apparatet har en sikkerhetsmekanisme som gjør at den ikke vil starte før beholdersettet er montert riktig.
2. Monteres i henhold til sikkerhetssensoren. Riktig montert beholdersett vises ved at pilen og det rette merket står rett overfor hverandre.
3. Apparatet fungerer ikke. Kontroller at støpselet er satt ordentlig inn i stikkontakten. Kontroller at påfyllingslokket er montert riktig. Av hensyn til sikkerheten vil ikke apparatet starte hvis påfyllingslokket ikke er låst forsvarlig på plass. Kontroller at apparatet er montert i henhold til bruksanvisningen. Se instruksjonene i bruksanvisningen eller kontakt kundeservicesenteret hvis du trenger ytterligere hjelp.
4. Hvis apparatet stopper under normal drift, må du kontrollere størrelsen på ingrediensene som er lagt i påfyllingstrakten. Se avsnittet "Hvis kvernen stopper under drift". Hvis problemet ikke er løst etter å ha fulgt fremgangsmåten ovenfor, må du kontakte ditt lokale kundeservicesenter.



5. Påfyllingstrakten vil ikke åpne. Dette kan skyldes for mye rester i saftsystemet, fremmedlegemer eller faste legemer (for eksempel harde steiner). Sett reguleringsspaken i halvlukket  stilling og trykk på [ON]-knappen for å frigjøre restene. Hold [REV]-knappen inne i ca. 3–5 sekunder og slipp den. Gjenta dette 2–3 ganger og forsøk å åpne påfyllingstrakten igjen. Ikke forsøk å åpne trakten med makt. Kontakt ditt lokale kundeservicesenter for hjelp.
 
6. Ikke tilsett for mange ingredienser på én gang. Hvis du tilsetter for mange ingredienser eller tykke ingredienser, kan apparatet stoppe.
 
7. Ikke bruk andre redskaper enn stamperen som følger med til å trykke ingrediensene gjennom åpningen. Det kan forårsake personskade og skade på apparatet.
8. Det lekker saft over motordelen. Kontroller at du ikke har fylt for mange ingredienser i åpningen i påfyllingslokket. Hvis apparatet blir fylt med flere ingredienser enn fruktkjøttløpet kan håndtere, kan pakningene forskyve seg litt og gjøre at det lekker saft ut av åpningen. Ikke tilsett for mange ingredienser med makt, men legg i litt og litt av gangen.
9. Området rundt kvernen har tynne streker eller ripemerker. Dette er merker etter støpeformen fra produksjonen. Det er helt normalt og påvirker ikke produktets ytelse.
10. Beholderen rister under pressingen. Mindre vibrasjoner kan skyldes motoren. Apparatet kan også vibrere litt på grunn av ingrediensenes konsistens. Dette er normalt, ettersom delene inne i systemet er dreibare. Harde ingredienser (f.eks. gulrøtter, poteter, reddiker, rødbeter osv.) kan forårsake mer vibrasjon enn mykere ingredienser.
11. Beholdersettet passer ikke i motordelen. Hvis reguleringsspaken er satt til , passer ikke beholdersettet i motordelen. Sørg for at reguleringsspaken står i  stilling før beholdersettet monteres.

Alle figurer er bare ment som illustrasjon. Det faktiske produktet kan avvike fra bildene.

TEKNISK INFORMASJON

230-240 V

50/60 Hz

150 W

I henhold til direktivet om elektrisk og elektronisk utstyr (WEEE) skal denne typen avfall samles inn og behandles for seg. Hvis du en dag trenger å kassere apparatet, må du ikke kaste det sammen med vanlig husholdningsavfall. Lever apparatet til et innsamlingspunkt.



AS WILFA
Industriveien 25
1481 Hagan
Norge

wilfa.no

Läs igenom alla anvisningar före användning.
Läs igenom noga och spara som referens.

<i>SÄKERHETSINSTRUKTIONER</i>	5
Allmänna instruktioner för ingredienser och användning av juicepressar	9
Produktöversikt.....	10
Montering	12
Användning	17
Demontering och rengöring	22
Checklista innan du kontaktar teknisk support	24
Teknisk information	26

VIKTIGA SÄKERHETSANVISNINGAR

- Hantera aldrig stickkontakten när du är blöt om händerna. Det kan orsaka elektrisk stöt eller personskada.
- Använd endast med elnät på 230–240V AC. Annars finns risk för elektrisk stöt, eldsvåda eller att produkten går sönder. Det kan även förkorta livslängden på motorn.
- Anslut stickkontakten korrekt och säkerställ att den sitter stadigt i eluttaget.
- Om elkabeln är skadad måste den av säkerhetsskäl bytas ut av tillverkaren alternativt på en auktoriserad serviceverkstad.
- Modifiera eller ändra aldrig maskinen och försök inte heller montera isär eller reparera den på egen hand. Stick aldrig in fingrarna eller främmande föremål i öppningar eller hål på basenheten.
- Fukta inte eller stänk vatten på basenheten. Utsätt aldrig strömbrytaren för vätskor eller andra substanser.
- Av säkerhetsskäl krävs jordad anslutning varför du alltid måste ansluta stickkontakten till ett jordat eluttag.
- Montera aldrig isär kammarens delar under drift eller stoppa in fingrar, främmande föremål (t.ex. en gaffel eller sked) i matarröret eller juicepipen. I annat fall riskerar du att skada både dig själv och maskinen.

- Denna maskin kan användas av barn från 8 år och uppåt om detta sker under överinseende av en ansvarig vuxen person eller om de har fått instruktioner angående säker användning av apparaten och om de förstår riskerna med apparaten. Barn kan hjälpa till med rengöring och underhåll av maskinen om de har fyllt 8 år och övervakas av ansvarig vuxen. Förvara maskinen och elkabeln utom räckhåll för barn under 8 år.
- Låt aldrig barn leka med juicepressen.
- Denna maskin kan användas av personer med nedsatt fysisk, sensorisk eller mental förmåga, eller som saknar kunskap eller erfarenhet om maskinen, under förutsättning att detta sker under överinseende och att personen ifråga får instruktion om hur maskinen används på ett säkert sätt och förstår riskerna.
- Använd inte juicepressen utan att först låsa matarenheten korrekt på plats.
- För att skydda mot elektrisk stöt får inte kabel, stickkontakt eller maskin sänkas ner i vatten eller annan vätska. Låt inte elkabeln hänga ner över kanten på bordet/bänkskivan eller komma i kontakt med varma ytor.
- Om du konstaterar gasläckage – anslut inte stickkontakten till eluttaget. Öppna fönstret omedelbart för att vädra ut gasen.
- Apparaten är endast avsedd för hemmabruk.
- Kontrollera silen före varje användningstillfälle. Om du upptäcker en spricka eller skada – använd

inte maskinen utan lämna in den för reparation på auktoriserad serviceverkstad.

- Om skruvens rotation avbryts under normal drift, tryck på och håll ner [rev]-knappen i 3–5 sekunder. När backrotationen är helt avslutad trycker du åter på [on]-knappen. Om avbrott fortsätter att förekomma under pågående drift kan delarna ta skada och funktionen försämras på grund av att motorn blir överhettad. Om problemet kvarstår måste du omedelbart sluta använda maskinen och kontakta närmaste kundservicecenter.
- Flytta aldrig på basenheten eller försök montera isär kammarenheten och dess olika delar under drift.
- Var försiktig om du bär slips, långt halsband, sjal eller liknande så att de inte fastnar och dras ner i matarröret.
- Ställ alltid maskinen på en plan och stabil yta.
- Använd inga andra tillbehör än dem som tillverkaren/återförsäljaren rekommenderar.
- Maskinen får inte köras under längre tid än 30 minuter i taget. Om driften avbryts på grund av överhettning måste du låta maskinen vila i minst 5 minuter innan du försöker använda den igen.
- Använd alltid den medföljande stöten när du lägger ingredienser i matarröret.
- Om maskinen avger en obehaglig doft eller rök alternativt blir väldigt varm – sluta använda maskinen omedelbart och kontakta återförsäljaren.

- Stäng av maskinen och dra ut stickkontakten ur eluttaget före byte av tillbehör eller om du behöver röra vid rörliga delar.
- Dra alltid ur stickkontakten ur eluttaget när maskinen inte används eller om du lämnar den utan uppsikt. OBS! Dra aldrig i elkabeln utan fatta alltid tag i stickkontakten när du ska dra ut den ur eluttaget!
- Dra alltid ut maskinens stickkontakt ur eluttaget om den ska lämnas utan uppsikt, samt före montering, demontering eller rengöring.
- Diska inte några delar i vattentemperaturer som överstiger 80 °C. Maskinens delar får inte heller köras i diskmaskin, mikrovågsugn eller liknande.
- Se till att hålla basenheten i ett stadigt grepp med båda händerna när du flyttar maskinen.

ALLMÄNNA INSTRUKTIONER FÖR INGREDIENSER OCH ANVÄNDNING AV JUICEPRESSAR

- Ingredienser som kräver extra omsorg/försiktighet
 - Frukter med hårda kärnor som persimon, aprikos, citron, plommon, persika måste kärnas ur. Tumregeln är att om kärnorna hårda att tugga måste dessa avlägsnas innan frukten används i juicepressen.
 - Stjälkgrönsaker med kraftiga fibrer som selleri, rabarber m.fl., måste skäras i mindre bitar om ca 3–4 cm innan de stoppas ner i matarröret.
 - Tillsätt aldrig sesamfrön, kaffebönor, trädbark, sichuanpeppar eller liknande ingredienser som inte går att extrahera.
 - Tillsätt aldrig frukt som konserverats i alkohol, sockerlag, honung eller liknande (t.ex. persika, päron eller bär) eller enzymer (glasört, taklök o.s.v.). Det kan skada maskinen eller få en allvarlig negativ inverkan på dess funktion.
- Vi rekommenderar att du dricker den färskpressade juicen och fruktjuicen direkt när den är nypressad istället för att spara den under längre tid.
- Du kan använda juicepressen för att mala örter (vitlök, chili) men inte spannmål.
 - Det kan skada maskinen eller få en allvarlig negativ inverkan på dess funktion.
- Försök inte pressa om fruktköttsrester som redan har matats ut genom utmatningsröret.
 - Mjuk frukt kan pressas en gång till.
- Kör inte juicepressen utan att först tillsätta ingredienser.
- Maskinen får inte köras under längre tid än 30 minuter i taget.
 - Annars kan motorn överhettas och maskinen sluta fungera. Vid längre användning, avbryt driften tillfälligt och låt maskinen vila i 5 minuter innan du använder den igen.
- Stick aldrig in fingrar eller några redskap (t.ex. en gaffel eller sked) i utmatningsröret under drift.
 - Om du t.ex. sticker in ätspinnar i utmatningsröret under drift kan dessa fastna i den roterande borsten och skada maskinens delar.
- Använd endast stöten vid påfyllning av ingredienser i matarröret.
 - Andra föremål kan fastna i skruven och orsaka både person- och maskinskada.
- Tryck inte på strömbrytaren med våta händer.
 - Det kan orsaka elektrisk stöt eller brand. Placera inte främmande föremål nära strömbrytaren.
- Öppna upp kontrollspaken varje gång juicenivån i den roterande kammaren når 400 ml.
 - Vid för högt tryck i kammaren kan matarenheten sluta fungera eller ta skada.

OBS! Det kan hända att förtorkade/skrumpna ingredienser endast ger en minimalt med eller ingen juice alls. Om enheten inte rengörs direkt efter användning, kan rester torka in och fastna. Detta försvårar inte bara framtida rengöring och montering av enheten utan kan även på sikt försämra juicepressens funktion.

PRODUKTÖVERSIKT

① Stöt

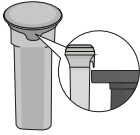

② Matarenhet

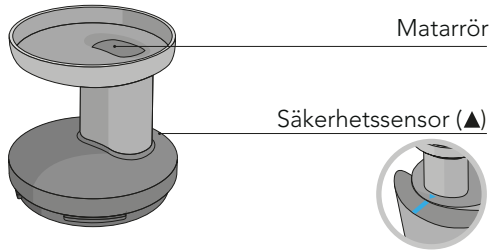

③ Skruv



④ Finmaskig sil

⑤ Grovmaskig sil (endast SJWH-21S)



⑥ Roterande borste

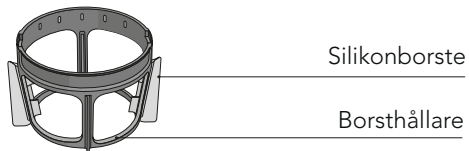

⑦ Kammare

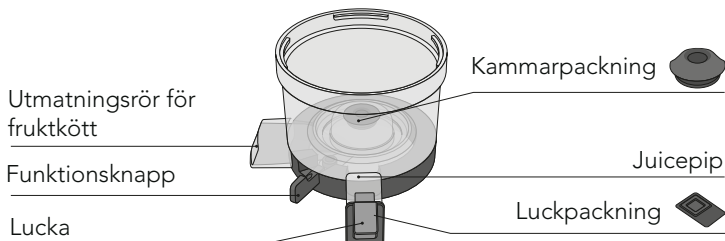

⑧ Basenhet med motor

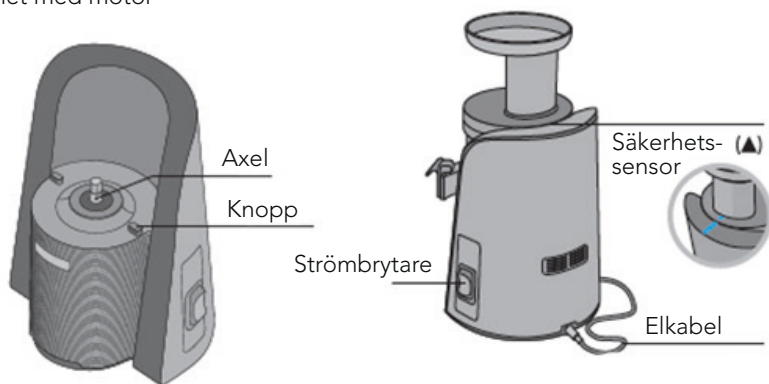

⑨ Juicekana

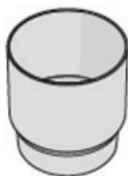

⑩ Fruktköttsbehållare

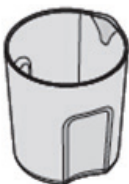

Alla bilder är endast avsedda att användas som illustration. Utseendet på den faktiska produkten kan variera.

MONTERING

1. Montera silen under spåren på den roterande borsten i enlighet med bilden.
Vid felaktig montering kan kammarenheten inte stängas.

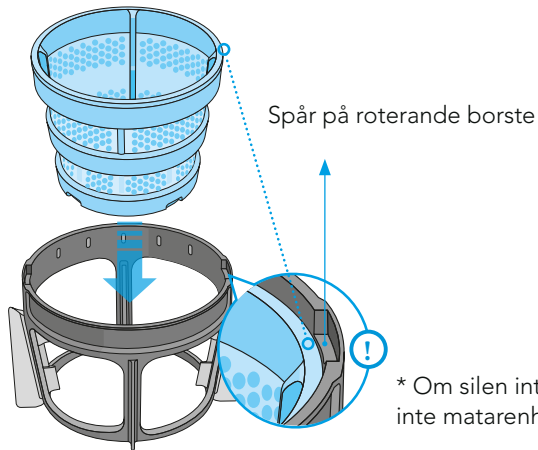

* Om silen inte placeras under spåret, kan inte matarenheten monteras korrekt.

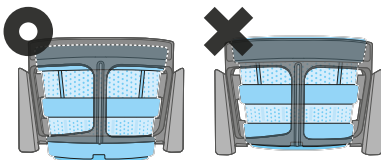
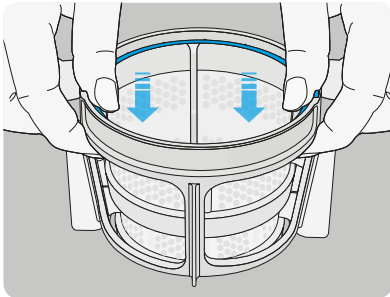

2. Sätt in den hopmonterade delen på rätt ställe genom att röra den till vänster och höger i kammaren precis som punkt 1 illustrerar.

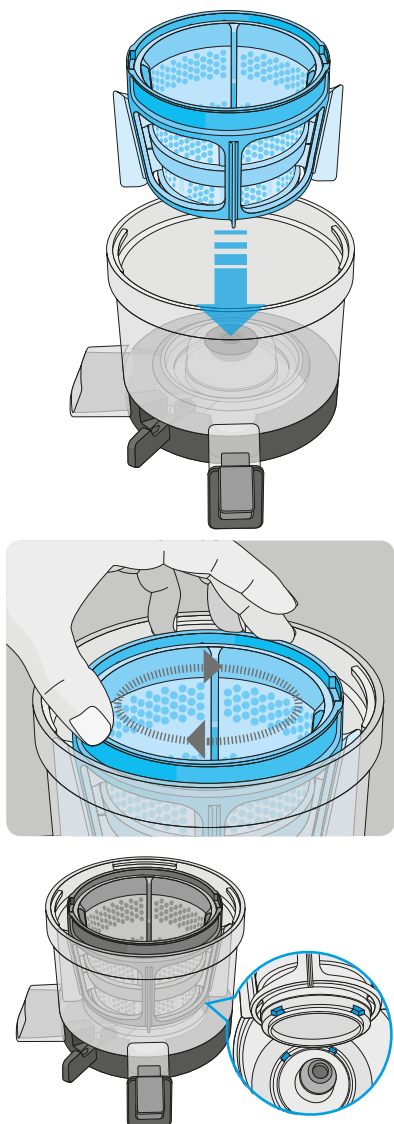

3. Montera skruven i enlighet med bilden. Vrid skruven för att få den att passa in i spår på den roterande borsten.

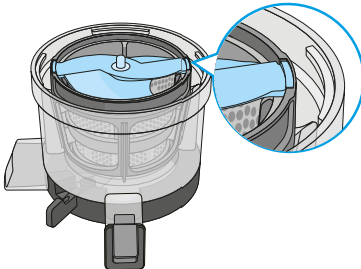
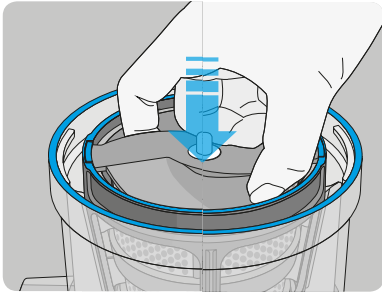
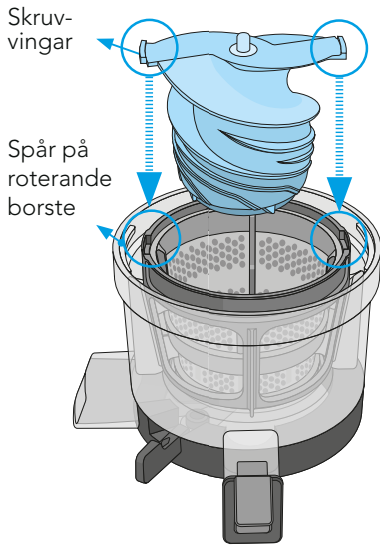

4. Placera matarenheten på kammaren och vrid sedan matarenheten medurs tills den låses helt på plats.

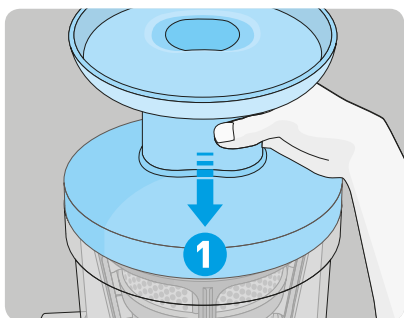
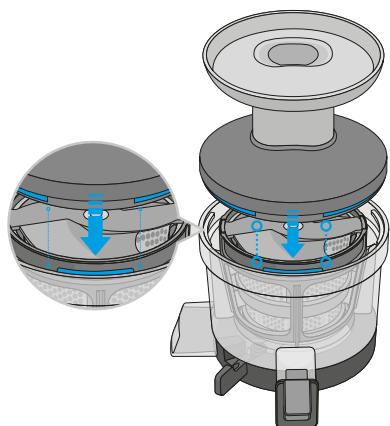

5. Montera kammarenheten på basenheten. Säkerställ att spaken är i läge
 ●- CLOSE (STÄNGD).

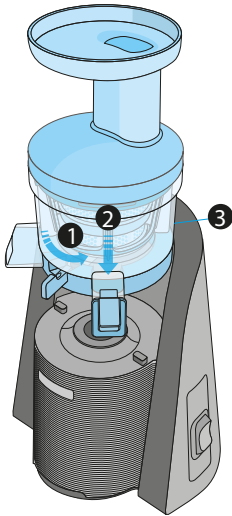

Kammarenheten går inte att montera på om spaken inte är i läge CLOSE (STÄNGD).

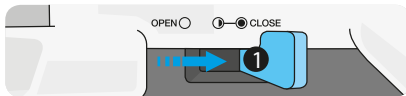

Sätt nederdelen av kammaren på de upphöjda knapparna på basenheten.

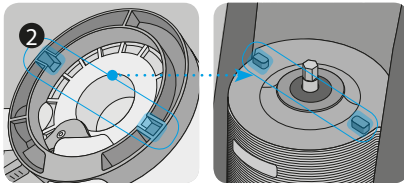

Montera i enlighet med säkerhetssensorn. Maskinen kommer inte att fungera vid felaktig montering av kammarenheten även om den har placerats på basenheten.

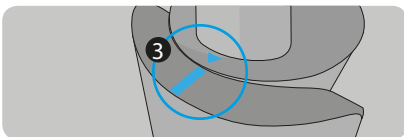

ANVÄNDNING

1. För spaken till läge CLOSE ● innan du använder juicepressen. Du kan inte montera kammaren på basenheten om spaken inte är i läge CLOSE ●.
2. Tryck på [ON]-knappen för att starta. Maskinen är utrustad med en säkerhetsbrytare som gör att maskinen endast kan köras om kammarenheten är korrekt monterad.
3. Tillsätt lite ingredienser i taget i matarröret med hjälp av stöten. Använd aldrig något annat än den medföljande stöten när du gör detta. Använd ingredienser som skurits till bitar på 3–4 cm. Placera kontrollspaken i öppet (OPEN) läge när juicenivån i den roterande kammaren når 400 ml.
4. Placera kontrollspaken i halvöppet ① läge när du lägger när de sista ingredienserna. Tömmer du bara ut resterna som finns i silen går det enkelt att öppna matarenheten.
5. När du har pressat klart, för du strömbrytaren till läget [REV]. Av säkerhetsskäl och för optimal funktion hos maskinen bör du vänta och låta rotationen avta helt när du har tryckt på knappen.

OBS! När du trycker på [ON] eller [REV] måste du först se till att skruven har slutat rotera helt innan du försöker rotera den i motsatt riktning.

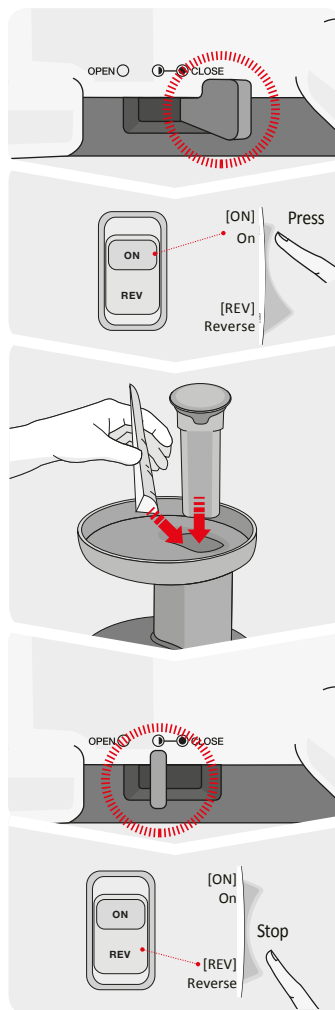

Skära och förbereda ingredienser

- Äpple, päron, kiwi
 - Juicefrukter som äpple, päron, kiwi o.s.v. kan pressas med kärnor och skal.
- Granatäpple, druvor
 - Plocka alla druvor från klasen. Lossa allt fruktkött från granatäpplet och använd endast fruktköttet.
- Vattenmelon, apelsin, grapefrukt
 - Skala vattenmelonen, apelsinen, grapefrukten och skär dem i bitar om 3–4 cm i enlighet med instruktionerna i avsnittet "Användning".
- Mango, körsbär, persika
 - Frukter som mango, körsbär, persika, plommon o.s.v. har hårda kärnor. De måste kärnas innan du använder dem i juicepressen, annars kan de orsaka driftsstopp och skada maskinen. Se därför noga till att avlägsna kärnorna innan du pressar frukten.
- Vetekorn, gräslök
 - Lägg en näve vetekorn eller hackad gräslök i matarenheten. Lägg i allt samtidigt och undvik att lägga i ett eller enstaka vetekorn/gräslöksstrån.
- Kvanne, selleri, grönkål
 - Skär fiberrika ingredienser i mindre bitar på under 3 cm.

Detta är endast en guide avsett att informera om hur man bör skära och förbereda ingredienser.

Se kokboken för hur du bäst använder de olika ingredienserna i maskinen.
(Finns endast på engelska.)

Använda kontrollspakens olika lägen

OBS! Med kontrollspaken justerar du extraktionsgraden mellan utloppet för fruktkött och juicepipen.

OBS! Kontrollspaken har flera olika funktioner och kan användas för förbättring av resultatet och för inställning av egenskaper hos olika ingredienser och recept.

● CLOSE Tillagnings-/extraktionsläge

För vanliga ingredienser är extraktionsgraden bra när läget CLOSE ● väljs vid juicepressningen. Kom ihåg att öppna upp kontrollspaken till halvstängt läge för att tömma ut fruktköttet så snart juicenivån i kammaren når upp till 400 ml (se markering).

När du pressar frukter med hårda kärnor, t.ex. druvor, björnbär eller granatäpple – placera spaken i läget CLOSE ● och växla till halvstängt ① läge när juice har börjat extraherats.

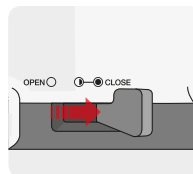

① Avslutning, enkelt rengöringsläge

Placera kontrollspaken i halvstängt ① läge när du lägger ner de sista ingredienserna för att kunna tömma ut resterna. Matarenheten går enkelt att öppna när resterna som finns i silen töms ut.

För enkelt rengöringsläge – placera kontrollspaken i halvstängt ① läge för att tömma ut kvarvarande fruktkött och rester.

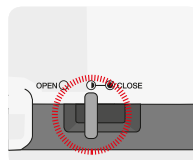

○ OPEN Rengöringsläge

Placera kontrollspaken helt i läget OPEN ○ när du tar loss och rengör kammaren. Detta läge möjliggör enkel och bekväm rengöring och tömning av kammaren.

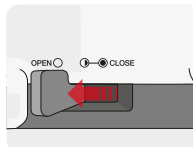

OBS! Om det är svårt att öppna matarenheten efter användning kan du prova följande: Placera kontrollspaken i halvstängt ① läge och tryck på och håll ner [REV]-knappen i 3–4 sekunder. Upprepa detta 2–3 gånger så bör matarenheten vara lättare att öppna.

Rengöra de olika silarna

Grovmaskig sil (endast SJWH-21S)

Den grovmaskiga silen har större hål vilket gör den lämplig när du vill göra tjockare juice som innehåller lite mer fruktkött. Den passar för juicer gjorda på mjuka frukter och ger juicen en tjockare konsistens. Rekommenderas för bananer, jordgubbar och smoothies, lattes eller soppor.

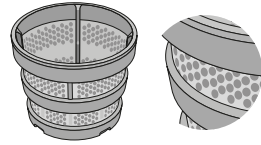

Finmaskig sil

Den finmaskiga silen har mindre hål vilket gör den lämplig när du vill göra slätare juice utan fruktkött.

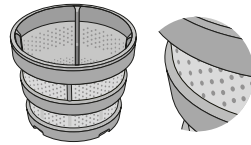

Piplock

Detta är luckan till juicepipen från kammaren. Om du stänger luckan och låter juicen fyllas upp i kammaren kan du enkelt göra blandad frukt- eller grönsaksjuice med flera olika ingredienser.

1. Stäng luckan och tryck på [ON]-knappen för att starta.
2. När juicen börjar fyllas på inne i kammaren kan du förutom grönsaker och frukt även tillsätta exempelvis bönor, kokt sötpotatis, banan och nötter samt vätskor som mjölk m.m.
3. Öppna luckan för att hälla ut så mycket som du behöver och sedan kan du stänga den igen utan att något droppar.

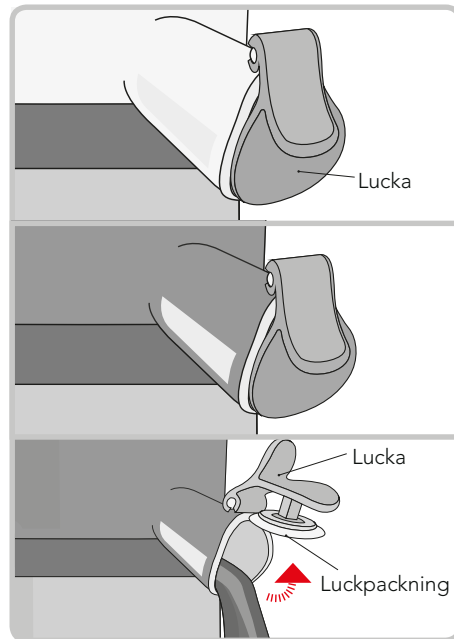

Alla bilder är endast avsedda att användas som illustration. Utseendet på den faktiska produkten kan variera.

När skruven stannar under drift

1. Tryck på och håll ner [REV]-knappen i ca 3–5 sekunder och släpp sedan upp den. Upprepa 2–3 gånger. **OBS!** Med [REV]-knappen ändrar du skruvens rotationsriktning. Detta får ingredienserna att förflyttas uppåt. [REV]-knappen fungerar endast om du trycker på och håller ner knappen. Skruvens rotation stoppar så snart du släpper upp knappen.
2. Tryck inte på [ON]-knappen för att fortsätta vanlig drift förrän skruven har stannat helt efter att ha roterat åt andra hållet. **OBS!** Alltid när du byter rotationsriktning på skruven, från [ON] eller [REV], måste du först se till att skruven har slutat rotera helt innan du ändrar riktning.

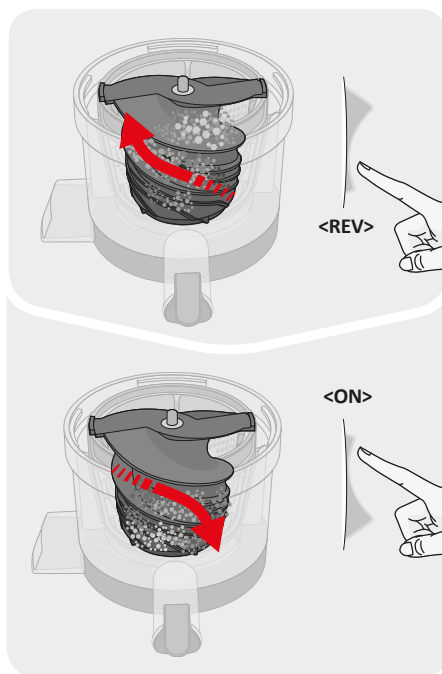

Viktigt!

Om skruven inte rör sig utan står helt stilla efter att du har följt anvisningarna ovan kan du prova att dra ut stickkontakten ur eluttaget och montera isär och rengöra kammarenheten och sedan försöka igen.

Var försiktig vid användning av [REV]- och [ON]-knapparna under drift.

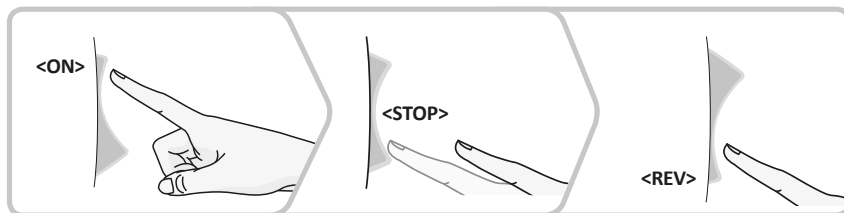

OBS! Om du behöver reversera skruven under drift, trycker du först på [REV]-knappen för att stoppa motorn och sedan åter på [REV]-knappen för att faktiskt reversera skruven. Med denna funktion kan du avbryta den aktuella rotationen, men utan att det sker abrupt. Skruven saktar ner tills den slutar rotera helt. När skruven är helt stilla kan du trycka på aktuell knapp för att få skruven att rotera i valfri riktning. (Detsamma gäller när du trycker på [ON]-knappen när skruven roterar i reverserad riktning).

DEMONTERING OCH RENGÖRING

1. Dra ut stickkontakten ur eluttaget (med torra händer) när skruven i maskinen står helt stilla.
2. Lyft bort kammarenheten från basenheten. Vrid locket för att öppna kammarenheten och montera ur delarna.
3. Använd en diskborste och rengör kammarenheten under rinnande vatten.
4. Placera kontrollspaken i läge  och öppna luckan för att rengöra kammaren.
5. Torka av basenheten med en fuktad mjuk trasa.
6. Silikonpackningen kan monteras av och rengöras. (Inklusive luckpackning, kammarpackning, silikonborste.)
7. Blötlägg i vatten utspätt med bikarbonat eller naturligt blekmedel för porslin (för båda – läs anvisningarna på förpackningen) i ca 30 minuter för att sterilisera och rengöra.

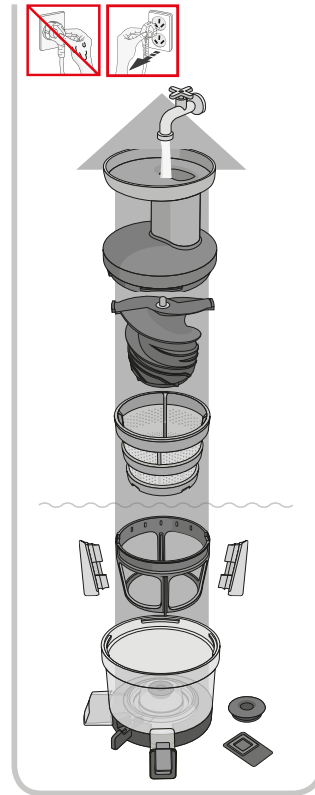

Viktigt

1. Om enheten inte rengörs direkt efter användning, kan rester torka in och fastna. Detta kommer att försvåra demontering och rengöring samt även leda till försämrad funktion hos maskinen.
2. Använd vid rengöringen aldrig hett eller kokande vatten, stålull, skrubbsvampar, lösningsmedel eller vassa rengöringsverktyg. Inga delar tål maskindisk. Rengör alla delar omsorgsfullt och låt dem sedan lufttorka.

Vid rengöring av kammarenheten måste du först avlägsna eventuella rester i kammaren. Ta bort kammarpackningen och rengör den under rinnande vatten.

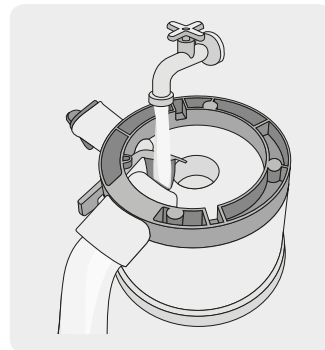

Rengöring av luckpackning och kammarpackning (SJWH-21S)

- **Luckpackning:** Öppna luckan, håll kammaren och luckan med ena handen och ta bort packningen med den andra. Var försiktig så att du inte tappar eller skadar luckan och kammaren när du tar isär delarna.

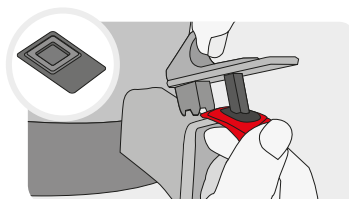

- **Kammarpackning:** Kläm ihop kammarpackningen med två fingrar och vrid den för att lossa den. Montera ihop de övre och nedre delarna korrekt. OBS! Vid rengöring av kammarenheten, avlägsna först resterna inuti kammaren. Montera sedan bort kammarpackningen och skölj den under rinnande vatten.

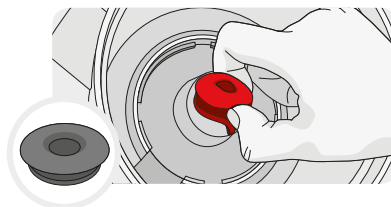

Rengöring av roterande borste

1. Lyft upp silikonborsten ur borsthållaren. Ta loss silikonborsten i enlighet med bilden till höger. Du kan annars skada borsthållaren och silikonborsten.
2. Använd en diskborste och rengör borsthållaren inifrån och ut under rinnande vatten. Rengör silikonborsten på samma sätt under rinnande vatten.

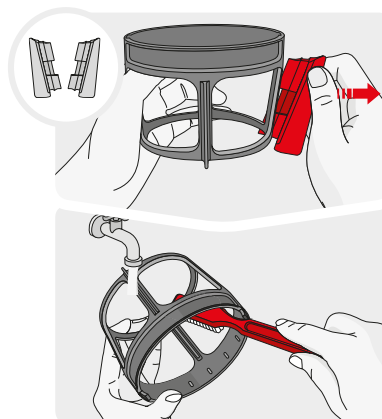

Rengöring av extraktionspackningen (SJWH-115)

Extraktionsförseglingen är till för att stoppa fruktköttet den är gjord av silikon. Den är belägen på det nedre silikongummit i botten av kammaren. Se alltid till att extraktionsförseglingen är stängd innan maskinen startar. Vid rengöring öppnar du och rengör extraktionsförseglingen.

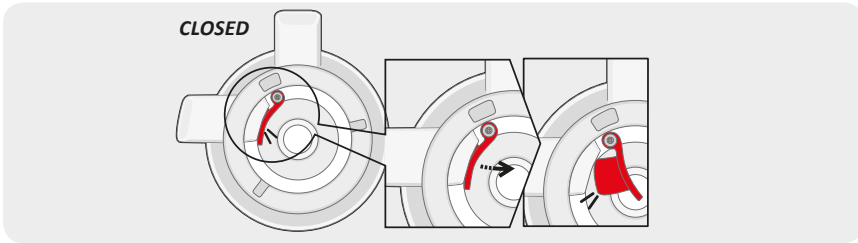

CHECKLISTA INNAN DU KONTAKTAR TEKNISK SUPPORT

1. Basenheten fungerar inte. Maskinen är utrustad med en säkerhetsbrytare som gör att maskinen endast kan köras vid korrekt monterad kammarenhet.
2. Utför montering i enlighet med säkerhetssensorn. Kammarenheten är korrekt monterad när pilen och streckmarkeringen är i linje med varandra.
3. Juicepressen fungerar inte. Kontrollera att stickkontakten är korrekt ansluten till eluttaget. Kontrollera att matarenheten är korrekt monterad. Om matarenheten inte har monterats korrekt på plats kommer maskinen av säkerhetsskäl inte att starta. Kontrollera om maskinen är korrekt monterad i enlighet med instruktionerna i bruksanvisningen. Se instruktionerna för montering i bruksanvisningen eller kontakta kundtjänst för mer hjälp.
4. Om maskinen stannar under vanlig drift – kontrollera storleken på ingredienserna som har lagts i matarenheten. Se avsnittet "När skruven stannar under drift". Om du följer ovanstående instruktioner och problemet ändå kvarstår, kontakta kundtjänst.

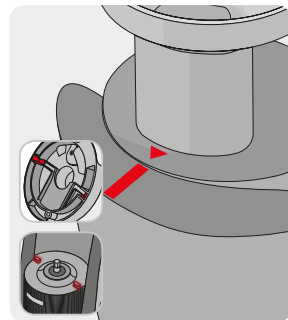

5. Matarenheten går inte att öppna. Detta kan orsakas av mycket rester i juicesystemet eller främmande substanser eller föremål (t.ex. hårda kärnor). Placera kontrollspaken i halvstängt ① läge och tryck på [ON]-knappen för att lossa på rester. Tryck på och håll ner [REV]-knappen i 3–5 sekunder och släpp sedan upp den. Upprepa detta 2–3 gånger och försök sedan öppna matarenheten igen. Försök inte tvinga upp den med våld. Kontakta kundtjänst för hjälp.



6. Lägg inte i för många ingredienser samtidigt. Om du lägger i för stora mängder ingredienser eller tjocka ingredienser kan det bli stopp.

7. Använd inga andra redskap eller stötar utöver originalstöten för att trycka ner ingredienserna i matarröret. Annars finns risk för person- och maskinskada.

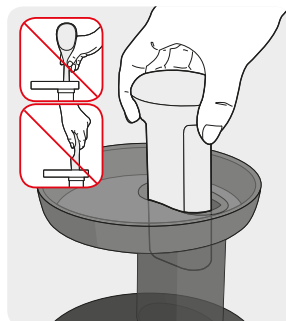

8. Juice läcker ut på basenheten. Kontrollera att du inte har överfyllt matarröret. Om du har fyllt kammaren med för mycket ingredienser i förhållande till utmatningsröret, kan det hända att packningarna glider lite åt sidan vilket får juice att läcka ut i springan som uppstår. Pressa inte ner för mycket ingredienser utan tillsatt dem gradvis.
9. Det finns tunna linjer eller rivmärken runt skruven. Dessa är härstammar från gjutningsprocessen vid tillverkningen. Detta är helt normalt och påverkar på inget sätt dess funktion.
10. Kammaren skakar vid juicepressning. Mindre skakningar kan orsakas av motorn. Beroende på ingrediensens konsistens kan maskinen vibrera. Detta är ett normalt fenomen eftersom maskinen innehåller delar som roterar. Hårda ingredienser (t.ex. morot, potatis, rädisa, rödbeta) kan orsaka mera skakningar jämfört med mjukare ingredienser.
11. Kammarenheten passar inte på basenheten. Om du har placerat kontrollspaken i läge OPEN ○, kan kammarenheten inte monteras på basenheten. Före montering av kammarenheten – se till att kontrollspaken är i läge CLOSED ① .

Alla bilder är endast avsedda att användas som illustration. Utseendet på den faktiska produkten kan variera.

Svenska

TEKNISK INFORMATION

230–240 V

50 Hz

150 W

Enligt WEEE-direktivet ska elektriskt och elektroniskt avfall samlas in och behandlas separat. Denna produkt ska INTE kastas bland hushållsavfallet utan lämnas för återvinning. Lämna produkten på anvisad insamlingsplats för elektroniskt avfall.



Wilfa Sverige AB
Traktorvägen 6B 4 trp.
226 60 Lund

wilfa.se

Læs hele vejledningen inden brug.
Læs vejledningen omhyggeligt, og
gem den til fremtidig reference.

<i>SIKKERHEDSANVISNINGER</i>	5
Generel vejledning om ingredienser og betjening af slow juicer	9
Produktoversigt	10
Samling.....	12
Anvendelse.....	17
Demontering og rengøring.....	22
Tjekliste inden kontakt til teknisk support	24
Tekniske oplysninger	26

VIGTIGE SIKKERHEDSANVISNINGER

- Undgå at tage stikket ud eller sætte det i med våde hænder. Det kan medføre elektrisk stød eller personskade.
- Brug kun 230-240V vekselstrøm. Ellers kan det medføre elektrisk stød, brand eller produktfejl, og det kan forkorte motorens levetid.
- Sæt stikket korrekt fast i stikkontakten.
- Hvis strømledningen er beskadiget, skal den udskiftes af producenten, en fagmand eller en lignende kvalificeret person for at undgå farlige situationer.
- Undgå at ændre apparatet. Undgå også at demontere eller reparere produktet selv. Stik ikke fingre eller fremmedlegemer som f.eks. nåle ind i åbninger eller huller i kabinettet.
- Undgå at fugte kabinettet eller sprøjte vand på basen. Vær forsigtigt med at undgå at væsker eller andre stoffer kommer ind i apparatets kontakt.
- Af sikkerhedshensyn skal der anvendes jordforbindelse. Brug en elektrisk stikkontakt med jordforbindelse.
- Undgå at demontere beholderen under betjening eller at stikke fingre eller fremmedlegemer som f.eks. gafler, skeer osv. ned i tragtens åbning eller juiceudløbet. Overtrædelse heraf kan medføre personskade og produktfejl.
- Dette apparat kan anvendes af børn fra 8 år, hvis de er under opsyn og har fået vejledning eller

instruktion i sikker brug af apparatet og forstår de risici, der er forbundet hermed. Rengøring og vedligeholdelse må ikke udføres af børn, medmindre de er over 8 år og under opsyn. Apparat og ledning skal opbevares utilgængeligt for børn, der er yngre end 8 år.

- Børn må ikke lege med apparatet.
- Apparater kan benyttes af personer med begrænsede fysiske, sensoriske eller mentale evner eller mangel på erfaring og viden, hvis de har fået vejledning eller instruktion i brug af apparatet på en sikker måde og forstår risikoen.
- Må ikke betjenes, når tragten ikke er låst rigtigt fast.
- Ledningen, stikket eller basisenheden må ikke placeres i vand eller anden væske, da det kan give elektrisk stød. Lad ikke ledningen hænge ud over bordet eller komme i kontakt varme overflader.
- Sæt ikke ledningen i stikket, hvis der registreres en gaslækage. Åbn straks vinduet for luftventilation.
- Dette apparat er kun beregnet til privat brug.
- Kontroller kniven, hver gang du ønsker at benytte apparatet. Hvis du opdager en revne eller skade, bør du ikke benytte apparatet men kontakte professionelt servicepersonale for reparation.
- Hvis skruens rotationer stopper under normal drift, kan du trykke på [rev] og holde den nede i 3-5 sekunder, og når den er helt stoppet med at køre baglæns, kan du trykke på [on] igen. Hvis tilstopningen fortsætter under betjeningen, kan delene blive beskadiget og ydelsen forringes

på grund af overophedning af motoren. Hvis problemet fortsætter, skal du stoppe apparatet straks og kontakte dit lokale kundeservicecenter.

- Forsøg aldrig at flytte basen, demontere beholderen og delene under brug.
- Vær forsigtig med slips, lange halskæder, tørklæder osv. for at undgå at blive fanget i tragtens åbning.
- Placer altid apparatet på et jævnt og stabilt underlag.
- Brug ikke andet tilbehør, end hvad leverandøren anbefaler.
- Apparatet må ikke benyttes i mere end 30 minutter ad gangen. Hvis maskinen stopper på grund af overophedning, skal den hvile i mindst 5 minutter, inden du forsøger at bruge den igen.
- Brug kun den medfølgende skubber til at komme ingredienser i tragtens åbning.
- Hvis apparatet afgiver en ubehagelig lugt, overdreven varme eller røg, skal du straks stoppe med at bruge apparatet og kontakte forhandleren.
- Sluk apparatet, og træk stikket ud før udskiftning af tilbehør, eller hvis du berører dele, der bevæger sig under brug.
- Tag altid stikket ud af stikkontaktten, når enheden ikke er i brug eller efterlades uden opsyn. Bemærk: Når du tager stikket ud, må du ikke trække i ledningen! Hold i stikket.
- Tag altid stikket ud af stikkontakten, hvis apparatet efterlades uden opsyn og inden montering, demontering eller rengøring.

- Må ikke vaskes ved temperaturer over 80 °C. Udsæt ikke apparatet for opvaskemaskine, tørreskab eller mikrobølgeovn osv.
- Når du flytter apparatet, skal du sikre dig, at du holder godt fat i grebene i bunden af kabinettet med begge hænder.

GENEREL VEJLEDNING OM INGREDIENSER OG BETJENING AF SLOW JUICER

- Ingredienser der kræver forsigtighed
 - Frugt med hårde kerner som f.eks. kakifrugter, japanske abrikoser, citroner, blommer, ferskener osv., der er svære at tygge, bør have fjernet kernerne inden presning.
 - Ved grøntsager med stilk med stærke fibre som f.eks. persille, selleri osv. bør skæres i små stykker på omkring 3-4 cm, inden de kommer i tragtens åbning.
 - Kom ikke sesamfrø, kaffebønner, bark fra træer, sichuanpeber osv. i, som ikke kan presses.
 - Kom ikke frugter i, der er konserveret i alkohol, sukker, honning osv. (vindruer, abrikoser, bær osv.) og enzymer (salturt, husløg osv.). Det kan forårsage skader eller fejlfunktion.
- Vi anbefaler, at man drikker den friskpressede juice og frugtjuice straks efter presning i stedet for at opbevare den i længere tid.
- Du kan bruge apparatet til at knuse krydderier (hvidløg, rød peber), men ikke til at male kerner.
 - Det kan forårsage skader eller fejlfunktion.
- Undgå at presse rester, der udstødes gemmen åbningen til frugtkød.
 - Bløde frugter kan presses igen.
- Start ikke apparatet, før du har kommet ingredienser i.
- Brug ikke apparatet i mere end 30 minutter ad gangen.
 - Det kan forårsage fejlfunktion på grund af overophedning af motoren. Ved løbende brug skal apparatet stoppes og have 5 minutters pause, inden du fortsætter med at bruge det.
- Stik aldrig fingre, gafler eller skeer osv. ind i juiceudløbet, mens apparatet kører.
 - Hvis man stikker f.eks. spisepinde eller lignende ind i juiceudløbet under drift, kan de sætte sig fast i skruen og medføre skader på delene.
- Tryk ikke ingredienser i med andet end skubberen.
 - Det kan sætte sig fast i skruen og forårsage personskaade og fejl.
- Knappen må ikke betjenes med våde hænder.
 - Det kan medføre elektrisk stød eller brand. Kom ikke fremmedlegemer i nærheden af knappen.
- Åbn kontrolhåndtaget, hver gang juiceniveauet i det roterende rum når 400 ml.
 - Tragten kan begynde at fungere forkert eller blive beskadiget eller trykket i tragten kan stige.

Bemærk: Tørre ingredienser giver kun små mængder eller ingen juice. Hvis enheden ikke rengøres straks efter brug, kan rester tørre ind og sætte sig fast i enheden. Det vil gøre fremtidig rengøring og samling af enheden besværlig samt reducere enhedens ydelse.

PRODUKTOVERSIGT

- ① Skubber

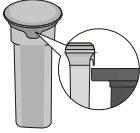

- ② Tragt

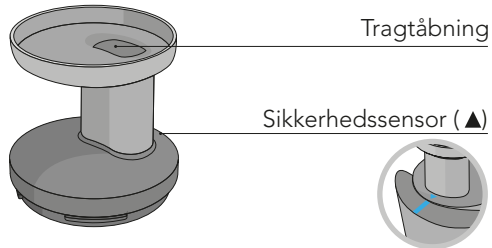

- ③ Presseskruer

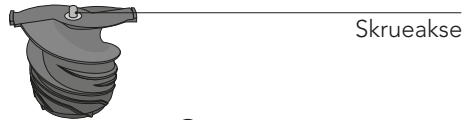

- ④ Fint filter

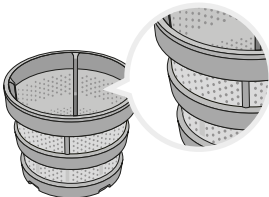

- ⑤ Groft filter (kun SJWH-21S)

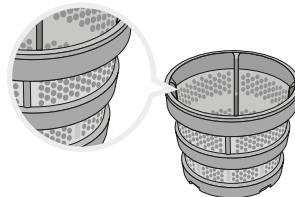

- ⑥ Roterende børste

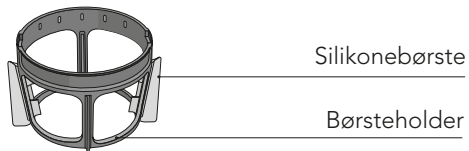

- ⑦ Beholder

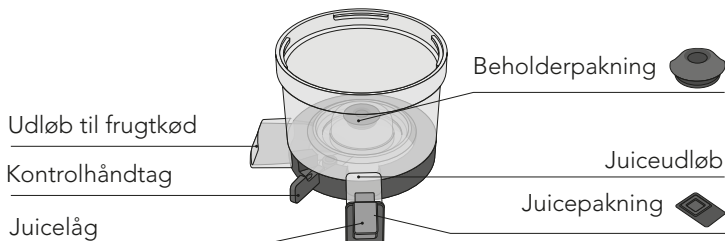

⑧ Hoveddel

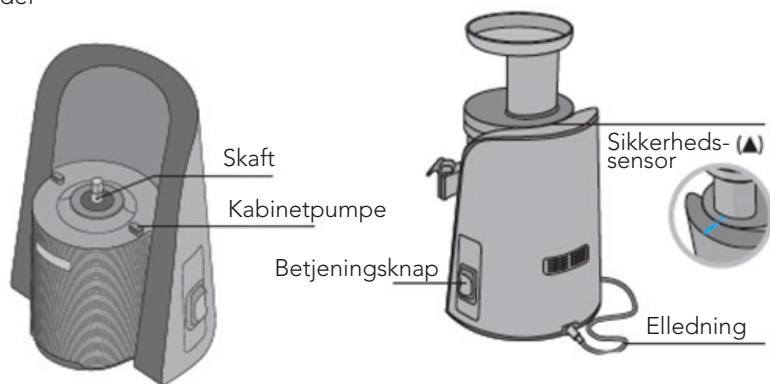

⑨ Juicebeholder

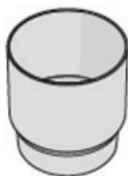

⑩ Beholder til frugtkød

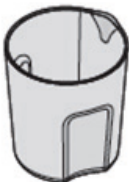

Alle viste billeder er kun for illustration. Det faktiske produkt kan variere.

SAMLING

1. Saml filteret under rillen på den roterende børste, som vist på billedet. Hvis de ikke samles helt, vil sættet ikke kunne lukkes.

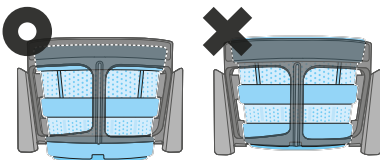
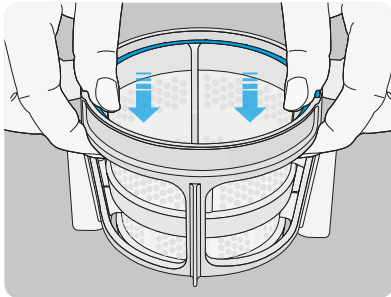
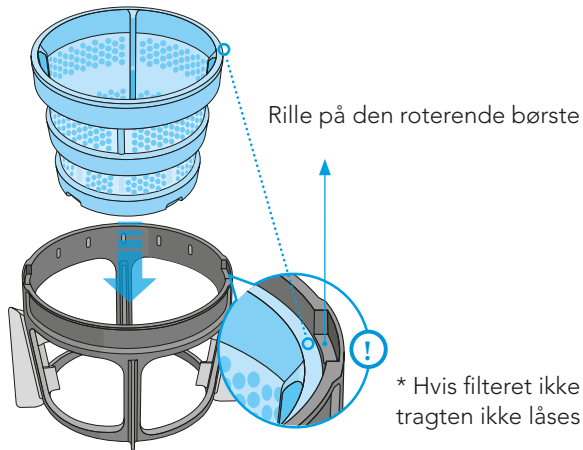

2. Sæt den samlede del på plads ved at bevæge den mod venstre og højre i beholderen som i punkt 1.

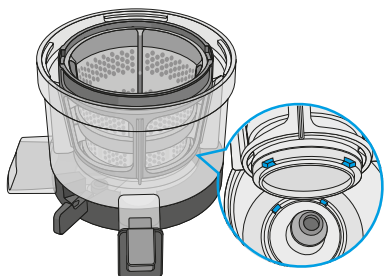
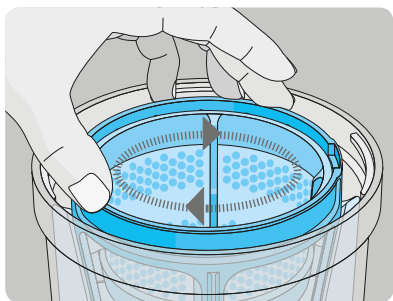
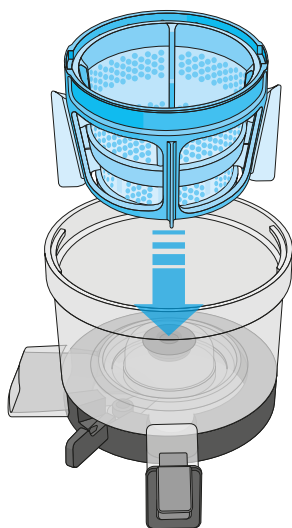

3. Saml presseskrue som vist på billedet. Kom snekken i ved at dreje den, til den passer i børstens riller.

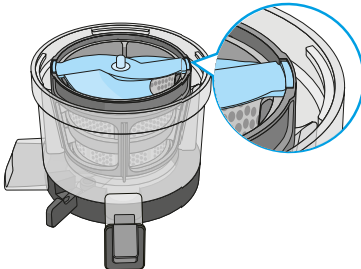
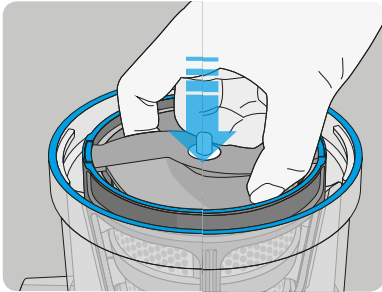
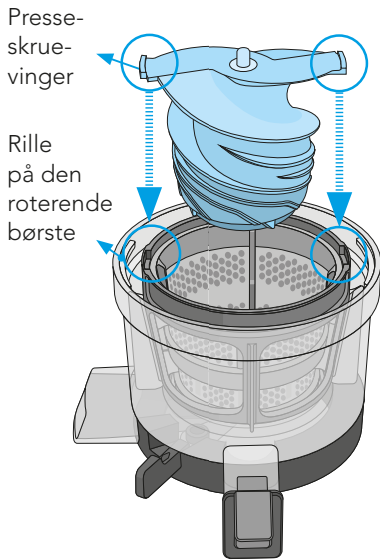

4. Når du har sat tragten på beholderen, drejer du den med uret, til den låser helt fast.

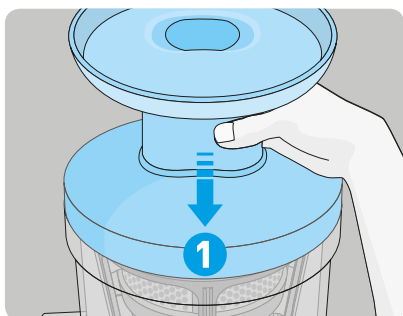
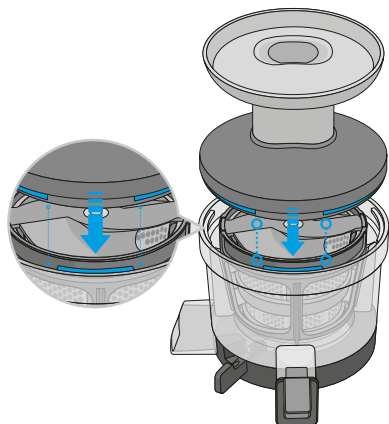

5. Monter den samlede beholder på kabinettet. Håndtaget skal være placeret i  LUKKET position.

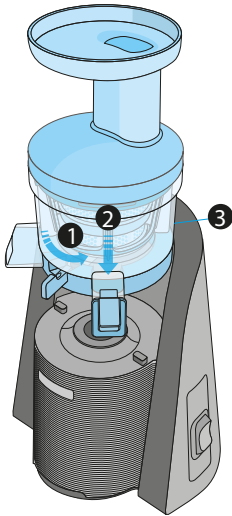

Kammeret sæt passer kun ind i bunden, hvis håndtaget er placeret i LUKKET position .

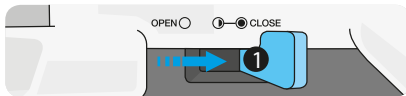

Sæt bunden af beholderen sammen med fremspringet på kabinettet.

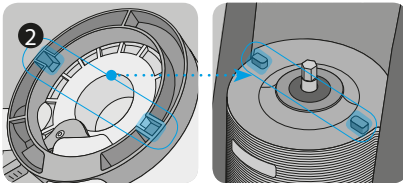

Saml i henhold til sikkerhedssensoren. Apparatet virker ikke, hvis beholderen ikke er samlet korrekt, selvom det sidder på kabinettet.

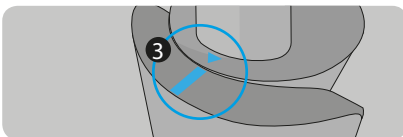

SÅDAN BRUGES APPARATET

1. Placer kontrolhåndtaget i LUKKET ● position, inden brug. Beholderen kan ikke sættes på kabinettet, hvis kontrolhåndtaget ikke står i LUKKET ● position.
2. Tryk [ON] for at starte. Apparatet er monteret med en sikkerhedsknap, der kun tillader enheden at køre, hvis beholderen er monteret korrekt.
3. Kom gradvis ingredienser i tragtåbningen, og tryk ned med skubberen. Tryk ikke ingredienser i med andet end den medfølgende skubber. Brug ingredienser, der er skåret i stykke på 3-4 cm længde. Åbn kontrolhåndtaget, hver gang juiceniveauet i det roterende rum når 400 ml.
4. Placer kontrolhåndtaget i halv åben ① når du kommer de sidste ingredienser i. Tragten er let at åbne, når resterne i filteret frigøres.
5. Efter presningen er afsluttet, sættes hovedknappen i [REV] position. Stop maskinen langsomt efter at have trykket på knappen for sikkerhed og produktion.

Bemærk: Ved brug af knapperne [ON] eller [REV], skal du sikre dig, at presseskruen er stoppet helt, inden den skifter rotationsretning.

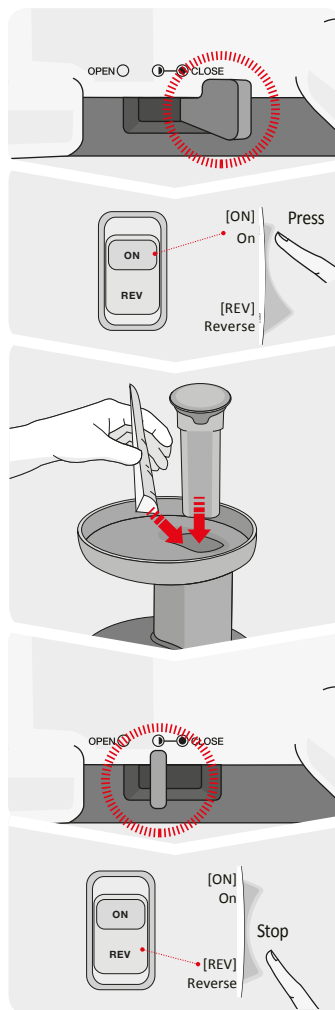

Sådan skærer du ingredienserne ud og forbereder dem

- Æbler, pærer, kiwi, orientalsk melon
 - Saftige frugter som æbler, pærer kiwi, orientalske meloner osv. kan presses med kerner og skræl.
- Granatæbler, druer
 - Pil alle druer af klasen. Skræl granatæblet, og brug kun frugtkødet.
- Vandmelon, appelsiner, grapefrugter
 - Fjern skrællen af vandmeloner, appelsiner og grapefrugter, og skær dem i stykker på 3-4 cm som angivet i vejledningen under "Anvendelse".
- Mango, kirsebær, ferskener
 - Frugter som mango, kirsebær, ferskener eller blommer osv. kan have kerner, der er svære at sluge. Disse kerner kan medføre stop eller beskadige dele. Derfor skal de fjernes, inden frugterne presses.
- Hvede, purløg
 - Kom en håndfuld hvede eller purløg i tragten. Kom det hele i samtidig og undgå at komme dem i enkeltvis eller spredt.
- Persille, angelik, selleri, grønkål
 - Skær fiberholdige ingredienser i små stykker på mindre end 3 cm.

Dette er en vejledning i, hvordan du skærer og trimmer ingredienser.

Se opskriftbogen for brug af produktbrug af hver ingrediens (findes kun på engelsk).

Sådan bruger du kontrolhåndtagets forskellige indstillinger

Bemærk: Kontrolhåndtaget justerer udtræksraten mellem udløbet til frugtkød og juicelåget.

Bemærk: Kontrolhåndtaget har flere funktioner og kan hjælpe med at forbedre resultatet samt indstille sammensætningen af ingredienser og opskrifter.

● CLOSE Forberedelse/presseindstilling

Til generelle ingredienser er presseraten god, når lukket indstilling vælges ● under drift. Husk at indstille kontrolhåndtaget i åben position for at frigøre frugtkødet, hver gang det pressede juice når op til 400 ml angivelsen i den roterende beholder.

Ved presning af frugter med hårde kerner som f.eks. vindruer, koreanske sorte hindbær og granatæbler, placeres håndtaget i lukket indstilling ● og knappen i halvt lukket position ① når juicen begynder at blive presset.

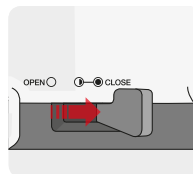

① Afslutning, enkel rengøring

Placer kontrolhåndtaget i halvt lukket ① position, når du kommer de sidste ingredienser i for at frigøre resterne. Tragten er let at åbne, når resterne i filteret frigøres.

Placer kontrolhåndtaget i halvt lukket ① position for at frigive resterende frugtkød og rester for let rengøring.

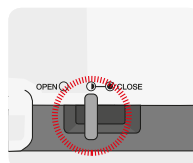

○ OPEN Rengøring

Ved afmontering og rengøring af beholderen placeres kontrolhåndtaget i helt åben ○ position. Denne indstilling giver adgang til let og bekvem rengøring og tømning af beholderen.

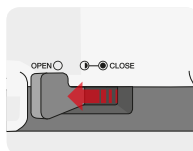

Bemærk: Hvis det er svært at åbne tragten efter at have brugt enheden, kan du prøve følgende: Placer kontrolhåndtaget i halvt lukket ① position, og tryk på [REV] i omkring 3-4 sekunder. Gentag 2-3 gange, så bør tragten være let at åbne.

Sådan bruger du de forskellige filtertyper

Groft filter (kun SJWH-21S)

Det grove filter har større huller, hvilket gør det velegnet til at lave tykkere juice, der indeholder noget frugtkød. Det kan anvendes til juice med bløde frugter og giver en tykkere konsistens. Anbefales til bananer, jordbær og smoothies, latte eller suppe.

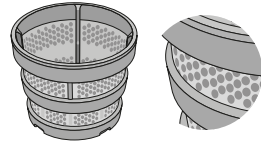

Fint filter

Det fine filter har mindre huller, hvilket gør det velegnet, når du laver jævnere juice med mindre frugtkød.

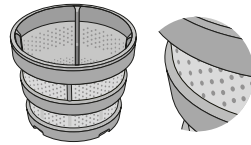

Juicelåg

Det er låget til juiceudløbet fra beholderen. Hvis du lukker juicelåget og fylder beholderen op med juice, kan du nemt lave blandet frugtjuice eller grøntsagsjuice med forskellige ingredienser.

1. Luk juicelåget og tryk på [ON] for at starte.
2. Når der begynder at ophobe sig juice i skålen, kan du blande bønner, kogte kartofler, bananer, nødder osv. og væsker som mælk osv. samt grøntsager og frugter.
3. Åbn juicelåget for at hælde så meget ud, som du skal bruge ud, og du kan lukke det igen, uden det drypper.

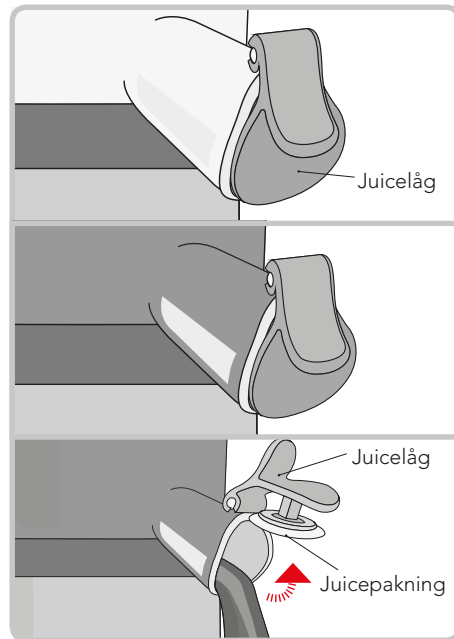

Alle viste billeder er kun for illustration. Det faktiske produkt kan variere.

Når presseskruen stopper under drift

1. Trykker du på [REV] i omkring 3-5 sekunder og slipper den igen. Gentag 2-3 gange **Bemærk:** [REV] er den knap der vender presseskruens rotationsretning. Det får ingredienserne til at bevæge sig opad. [REV] virker kun, mens du trykker og holder knappen nede. Presseskruens rotation stopper straks, hvis du slipper knappen.
2. Tryk på [ON] for at fortsætte, efter den baglæns bevægelse er stoppet helt. **Bemærk:** Når du skifter skruens rotationsretning fra [ON] eller [REV], skal presseskruen have stoppet rotationen helt, inden du skifter retning.

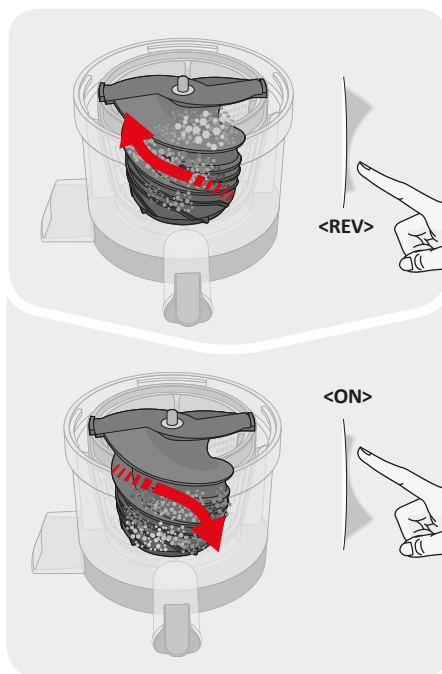

Vigtigt

Hvis presseskruen ikke bevæger sig, efter du har fulgt ovenstående anvisninger og stadig ikke virker, skal du tage strømledningen ud, demontere beholderen, rengøre den og prøve igen.

Forsigtig ved brug af betjeningsknappen

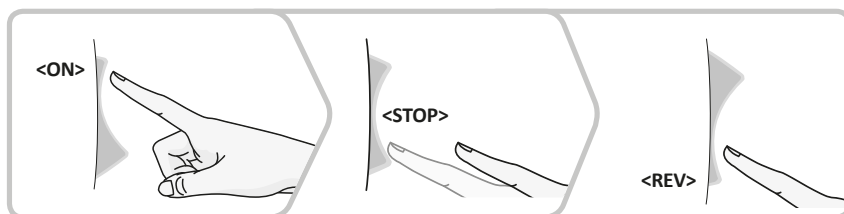

Bemærk: I tilfælde af baglæns kørsel under betjening trykkes først på [REV] tryk derefter [REV] for betjening. Selvom du stopper betjeningen stopper produktet ikke med det samme. Det roterer langsommere og stopper derefter. Hvis rotationen stopper helt, kan du trykke på knappen i den retning du ønsker. (Samme som at trykke [ON] under baglæns drift).

DEMONTERING OG RENGØRING

1. Tag stikket ud med tørre hænder, efter enheden er stoppet helt.
2. Fjern beholderen fra hovedkabinettet. Drej beholderens låg for at åbne og løft delene op for at demontere enheden.
3. Brug en opvaskebørste til at vaske beholderen under rindende vand.
4. Åbn kontrolhåndtaget  og juicelåget for at vaske beholderen.
5. Tør hovedkabinettet af med en fugtig klud eller en blød klud.
6. Silikonepakningen kan demonteres og vaskes. (Inklusive juicepakning, beholderpakning, silikonebørste)
7. Lad det stå i blød i vand med lidt natron eller opvaskemiddel i omkring 30 minutter for at sterilisere og rengøre det.

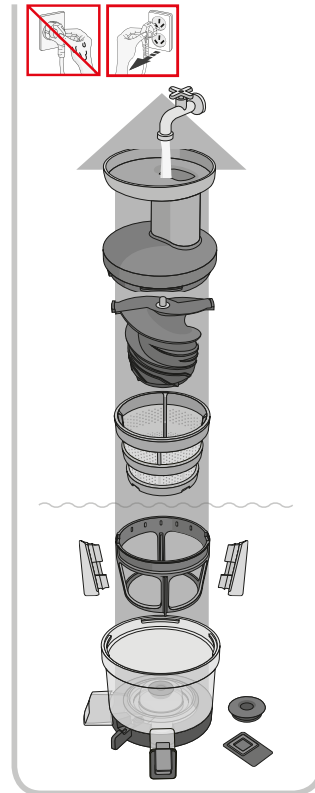

Vigtigt

1. Hvis enheden ikke rengøres straks efter brug, kan rester tørre ind og sætte sig fast i enheden. Det vil gøre demontering og rengøring besværlig samt medføre forringet ydelse.
2. Vask ikke i varmt eller kogende vand, stålsvamp, slibende materialer, opløsningsmidler eller skarpe rengøringsværktøjer. Må ikke komme i opvaskemaskine eller tørreskab. Efter grundig vask skal den tørre naturligt og opbevares et rent sted.

Ved rengøring af beholderen, vaskes rester først af indersiden af beholderen. Afmonter derefter beholderpakningen og vask den under rindende vand.

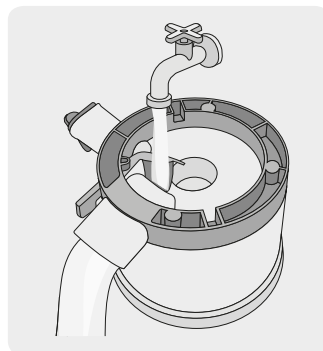

Rengør juicepakning og beholderpakning (SJWH-21S)

- **Juicepakning:** Åbn juicelåget, hold beholder og juicelåg med én hånd, fjern juicepakningen med den anden hånd. Vær forsigtig med ikke at tabe eller beskadige juicelåg og beholder, når du demonterer delene.

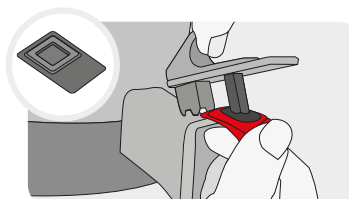

- **Beholderpakning:** Klem beholderpakningen sammen med to fingre og drej for at skille den ad. Saml øverste og nederste del korrekt. **Bemærk:** Ved rengøring af beholderen vaskes rester på indersiden af beholderen af først, derefter afmonteres beholderpakningen og vaskes under rindende vand.

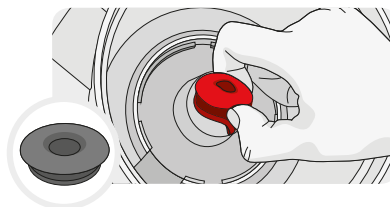

Rengøring af roterende børste

1. Fjern silikonebørsten fra den roterende børsteholder. Følg illustrationen til højre for at skille silikonebørsten ad. I modsat fald kan det forårsage skader på den roterende børsteholder og silikonebørsten.
2. Brug en opvaskebørste til at vaske indersiden og ydersiden af den drejelige børsteholder under rindende vand. Vask silikonebørste under rindende vand med samme metode.

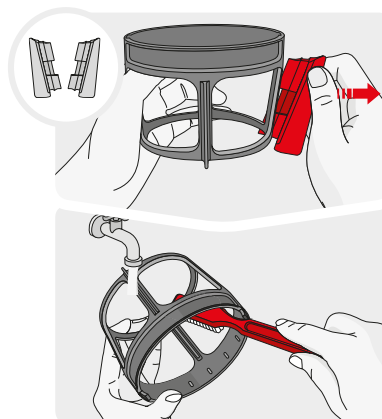

Rengør presseforsegling (SJWH-11S)

Presseforseglingen er frugtkødets stopper, der er fremstillet af silikone i bunden af beholderen. Presseforseglingen skal altid være lukket, inden maskinen starter. Ved rengøring åbnes presseforseglingen inden vask.

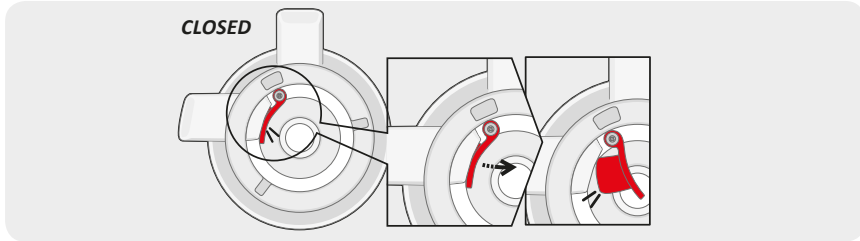

TJEKLISTE INDEN KONTAKT TIL TEKNISK SUPPORT

1. Hovedkabinettet fungerer ikke. Apparatet er monteret med en sikkerhedsmekanisme, der kun tillader enheden at køre, hvis den samlede beholder er monteret korrekt.
2. Saml i henhold til sikkerhedssensoren. Korrekt monteret beholder angives ved, at pilen og det lige mærke passer sammen.
3. Apparatet virker ikke. Kontroller, at strømledningen sidder rigtigt i. Kontroller, om tragten er samlet korrekt. Hvis tragten ikke er låst fast, vil apparatet ikke fungere af sikkerhedsgrunde. Kontroller, om apparatet er samlet i henhold til retningslinjerne i vejledningen. Se instruktioner om samling i vejledningen eller spørg din kundeservice for yderligere hjælp.
4. Hvis apparatet stopper under normal drift, skal du tjekke størrelsen på de ingredienser, der er kommet i tragten. Se afsnittet "Når presseskruen stopper under drift". Hvis problemet ikke løses efter at have fulgt ovenstående proces, bør du kontakte dit lokale kundeservicecenter.

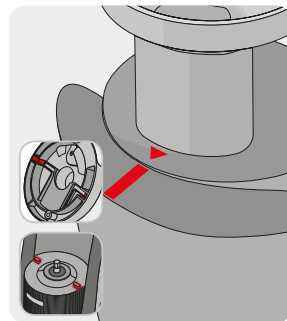
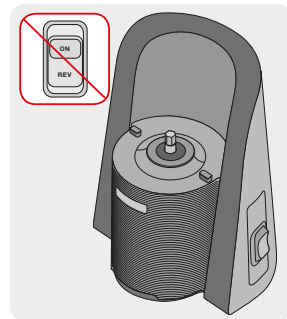

5. Tragten åbner ikke. Det kan skyldes for mange rester i juicesystemet eller fremmedlegemer eller massive emner (hårde kerner som f.eks. kakifrugtkerner). Indstil kontrolhåndtag i halvt lukket ① position og tryk på [ON] for at frigive rester. Tryk på [REV] i omkring 3-5 sekunder og stop. Gentag dette 2-3 gange, og forsøg så at åbne tragten igen. Forsøg ikke at åbne den med magt. Kontakt dit lokale kundeservicecenter for hjælp.



6. Kom ikke for mange ingredienser i ad gangen. Hvis du kommer for mange ingredienser eller tykke ingredienser i, kan enheden stoppe.
7. Brug ikke andre redskaber, eller plastskubbere end den originale til at skubbe ingredienser gennem åbningen. Det kan forårsage skader, personskade osv.

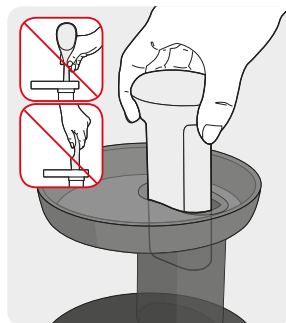

8. Juice løber over kabinettet. Kontroller, at du ikke har overfyldt tragtdåbningen med ingredienser. Hvis apparatet er overbelastet med store mængder ingredienser i forhold til frugtkødåbningen, risikerer pakningerne at flytte sig lidt, og det vil få juicen til at sive ud af åbningen. Forsøg ikke at komme for mange ingredienser i med magt, kom kun ingredienser i til presning lidt efter lidt.
9. Der er fine linjer eller ridsemærker rundt om presseskruen. Det er støbemærker fra produktionsprocessen. Det er normalt for dette produkt, og mærkerne påvirker ikke produktets ydelse.
10. Beholderen ryster under presning. Mindre rystelser kan komme fra motoren. Afhængig af ingrediensernes konsistens kan der komme nogle vibrationer fra apparatet. Det er normalt, da systemet har roterende dele indvendigt. Hårde ingredienser (f.eks. gulerødder, kartofler, radiser, rødbeder osv.) kan give flere rystelser end ingredienser med blødere konsistens.
11. Den samlede beholder passer ikke til kabinettet. Hvis håndtaget er indstillet i ○, passer den samlede beholder ikke til kabinettet. Inden samling af beholderen skal du sikre dig, at kontrolhåndtaget er i ① position.

Alle viste billeder er kun for illustration. Det faktiske produkt kan variere.

TEKNISKE OPLYSNINGER

230-240 V

50 Hz

150 W

Ifølge direktivet om affald af elektrisk og elektronisk udstyr (WEEE) skal denne slags affald indsamles og behandles separat. Hvis det fremover bliver nødvendigt at kassere dette produkt, bedes du sørge for, at det IKKE kommer i dagrenovationen. Produktet skal i stedet sendes til nærmeste WEEE-opsamlingssted.



Wilfa Danmark A/S
Havneholmen 29 (BDO)
1561 København V

wilfa.dk

Lue ohjeet huolellisesti ennen käyttöönottoa ja säilytä ohjekirja tulevaa tarvetta varten.

<i>TURVALLISUUSOHJEET</i>	5
Yleisohjeet ainesosien käsittelyyn ja mehuprässin käyttöön.....	9
Tuotteen kuvaus.....	10
Laitteen kokoaminen	12
Laitteen käyttö.....	17
Purkaminen ja puhdistaminen.....	22
Tarkistuslista ongelmatilanteisiin	24
Tekniset tiedot	26

TURVALLISUUSOHJEET

- Älä yhdistä äläkä irrota laitetta pistorasiaan/ pistorasiasta märin käsin. Se voi aiheuttaa sähköiskun tai vamman.
- Käytä laitetta vain 230–240 voltin vaihtovirralla. Muu voi aiheuttaa sähköiskun, tulipalon tai toimintahäiriön ja voi lyhentää moottorin käyttöikä.
- Työnnä pistoke pistorasiaan tiukasti.
- Jos virtajohto on vahingoittunut, se on vaaran välttämiseksi vaihdettava valmistajalla, valmistajan valtuuttamassa huoltokorjaamossa tai valtuutetulla ammattilaisella.
- Älä koskaan tee muutoksia laitteeseen. Älä pura tai korjaa laitetta itse. Älä työnnä sormia, vieraita aineita tai esineitä laitteen jalustassa oleviin aukkoihin.
- Älä kostuta laitteen jalustaa tai roiskuta vettä sen päälle. Älä päästä nesteitä tai muita aineita kosketuksiin laitteen kytkimen kanssa.
- Liitännöjen tulee turvallisuuden vuoksi olla maadoitettuja. Käytä vain maadoitettuja pistorasioita.
- Älä koskaan pura säiliöyksikköä käytön aikana tai työnnä sormia tai mitään esineitä syöttöputkeen tai mehuhanaan. Ohjeen noudattamatta jättäminen voi aiheuttaa vamman tai toimintahäiriön.

- Kahdeksan vuotta täyttäneet lapset voivat käyttää laitetta, jos heitä valvotaan tai jos heitä on neuvottu käyttämään laitetta turvallisesti ja he ymmärtävät käyttämiseen liittyvät vaarat. Huollon ja puhdistuksen aikana myös kahdeksan vuotta täyttäneitä lapsia on valvottava. Säilytä laite ja sen johto alle kahdeksanvuotiaiden lasten ulottumattomissa.
- Älä anna lasten leikkiä laitteella.
- Fyysisesti, henkisesti, aisteiltaan tai tietämykseltään rajoittuneet tai kokemattomat henkilöt voivat käyttää laitetta, jos heitä valvotaan tai jos heitä on neuvottu käyttämään laitetta turvallisesti ja he ymmärtävät käyttämiseen liittyvät vaarat.
- Varmista aina ennen käyttöä, että syöttöalusta on kunnolla paikoillaan.
- Älä upota johtoa, pistoketta tai jalustaa veteen tai muuhun nesteeseen sähköiskuvaaran välttämiseksi. Älä anna virtajohdon roikkua pöydän tai keittiötason reunan yli tai koskettaa pintoja.
- Jos tiloissa on havaittu kaasuvuoto, älä käytä laitetta. Avaa ikkuna välittömästi.
- Laite on tarkoitettu vain kotitalouskäyttöön.
- Tarkista sihti aina ennen laitteen käyttöä. Jos havaitset halkeamia tai vaurioita, älä käytä laitetta. Ota yhteyttä jälleenmyyjään tai maahantuojaan.
- Jos kairan liike pysähtyy tavallisen käytön aikana, pidä [REV]-painiketta pohjassa 3–5 sekuntia. Kun

vastakkaissuuntainen liike on pysähtynyt, paina [ON]-painiketta uudelleen. Jos ongelma ei häviä, osat saattavat olla vaurioituneita tai laitteen suorituskyky voi olla heikentynyt moottorin ylikuumentumisen vuoksi. Jos ongelma jatkuu, lopeta laitteen käyttö välittömästi ja ota yhteyttä paikalliseen asiakaspalveluun.

- Älä koskaan siirrä laitetta tai pura säiliöyksikköä tai sen osia käytön aikana.
- Varmista, etteivät solmiot, pitkät kaulakorut, huivit yms. joudu syöttöputkeen.
- Sijoita laite aina tasaiselle ja vakaalle pinnalle.
- Älä käytä muita kuin laitteen toimittajan suosittelemia lisävarusteita.
- Laitetta saa käyttää yhtäjaksoisesti korkeintaan 30 minuutin ajan. Jos laite pysähtyy ylikuumentumisen vuoksi, lopeta käyttö vähintään viideksi minuutiksi ja yritä uudelleen.
- Käytä ainoastaan mukana toimitettua survinta, kun laitat ainesosia syöttöputkeen.
- Jos laite tuoksuu epämiellyttävältä, kuumenee liikaa tai savuaa, lopeta käyttö välittömästi ja ota yhteyttä laitteen myyjään.
- Katkaise laitteesta virta ja irrota pistoke virtalähteestä aina ennen osien vaihtamista tai liikkuvien osien koskettamista.
- Irrota laite virtalähteestä aina, kun sitä ei käytetä. Huom.: Älä irrota pistoketta pistorasiasta johdosta vetämällä, vaan tartu pistokkeeseen.

- Irrota virtajohto pistorasiasta ennen laitteen kokoamista, purkamista ja puhdistamista ja kun jätät laitteen ilman valvontaa.
- Älä pese yli 80 asteen lämpötilassa. Älä laita laitetta astianpesukoneeseen, kuivaajaan, mikroaaltouuniin tms.
- Kun siirrät laitetta, varmista, että saat hyvän otteen laitteen pohjasta molemmin käsin.

YLEISOHJEET AINESOSIEN KÄSITTELYYN JA MEHUPRÄSSIN KÄYTTÖÖN

- Varovaisuutta vaativat ainesosat
 - Hedelmien kuten persimonien, japaninaprikoosien, sitruunoiden, luumujen, persikoiden ym. sisältämät kovat kivet tai siemenet tulee poistaa ennen käyttöä.
 - Vahvoja kuituja sisältävät varrelliset kasvit, kuten selleri, tulee leikata pieniin 3–4 senttimetrin paloihin.
 - Älä laita laitteeseen seesaminsiemeniä, kahvipapuja, puunkuorta, pippuria tai mitään muuta, jota ei voi mehustaa.
 - Älä käytä alkoholissa, sokerissa, hunajassa tms. tai entsyymien avulla säilötyjä ainesosia (rypäleet, aprikoosit, marjat jne.). Se voi aiheuttaa vaurioita tai toimintahäiriöitä.
- Suosittelemme, että vastapuristettu mehu juodaan heti eikä sitä säilötä pitkäksi aikaa.
- Laitetta voi käyttää mausteiden murskaamiseen (valkosipuli, chili) mutta ei viljan jauhamiseen.
 - Se voi aiheuttaa vaurioita tai toimintahäiriöitä.
- Älä käytä uudestaan kertaalleen puristettuja ainesosia.
 - Pehmeitä hedelmiä voi käyttää uudestaan.
- Kytke laite päälle vasta, kun olet lisännyt ainesosat.
- Laitetta saa käyttää yhtäjaksoisesti korkeintaan 30 minuutin ajan.
 - Pidempi aika voi aiheuttaa toimintahäiriön moottorin ylikuumentumisen vuoksi. Jos laite on jatkuvassa käytössä, lopeta käyttö viideksi minuutiksi ja jatka sitten käyttöä.
- Älä koskaan työnnä sormia, haarukkaa, lusikkaa tms. mehuhanaan käytön aikana.
 - Mehuhanaan käytön aikana työnnetyt vieraat esineet voivat jäädä kiinni pyörivään harjaan ja aiheuttaa vaurioita laitteelle.
- Älä työnnä ainesosia muulla kuin survimella.
 - Muut välineet voivat jäädä kairaan kiinni ja aiheuttaa vammoja tai toimintahäiriöitä.
- Älä käytä laitteen kytkintä märin käsin.
 - Se voi aiheuttaa sähköiskun tai tulipalon. Älä aseta vieraita esineitä kytkimen läheisyyteen.
- Avaa säätövipu aina, kun säiliössä on 400 ml mehua.
 - Syöttöalusta voi toimia väärin tai vaurioitua säiliössä kasvaneen paineen takia.

Huom.: Vanhentuneista ainesosista voi syntyä vain vähän tai ei lainkaan mehua. Jos laitetta ei puhdisteta heti käytön jälkeen, jäämät voivat kuivua kiinni laitteeseen. Ne on hankala puhdistaa ja voivat vaikeuttaa laitteen kokoamista sekä alentaa sen toimintakykyä.

TUOTTEEN KUVAUS

① Survin

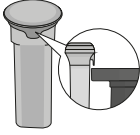

② Syöttöalusta

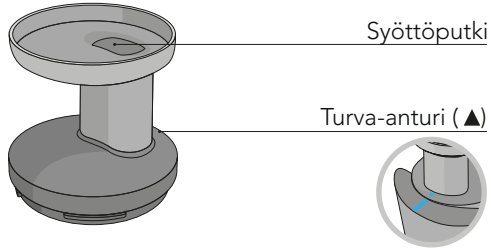

③ Kaira



④ Hieno sihti

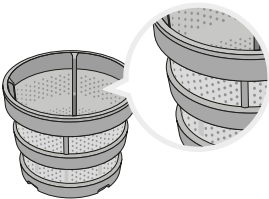

⑤ Karkea sihti (vain SJWH-21S)

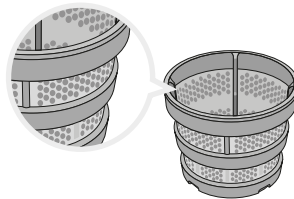

⑥ Pyörivä harja

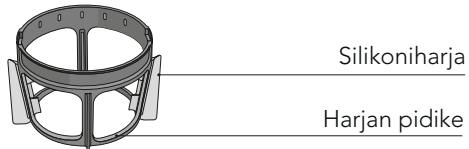

⑦ Säiliö

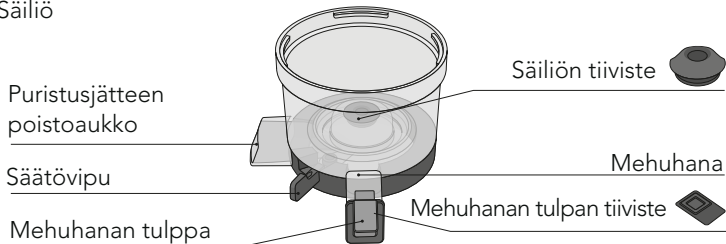

⑧ Jalusta

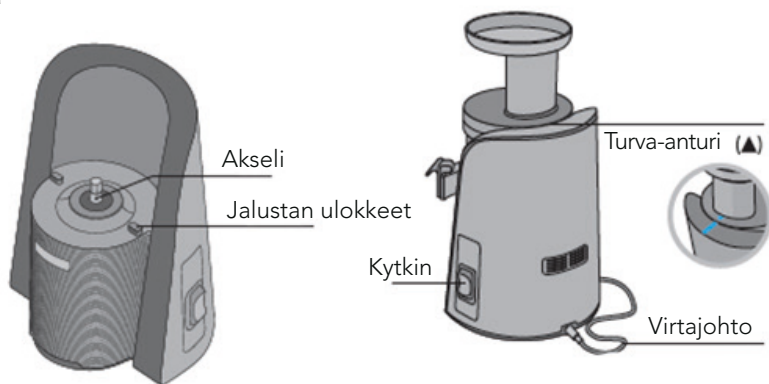

⑨ Mehuastia

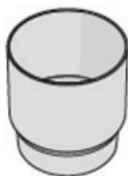

⑩ Puristusjäteastia

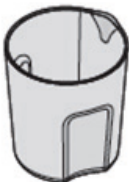

Kuvat ovat kuvituskuvia. Varsinainen tuote voi erota kuvista.

LAITTEEN KOKOAMINEN

1. Aseta sihti pyörivän harjan uraan kuten kuvassa. Jos osat eivät ole kunnolla paikallaan, säiliöyksikkö ei sulkeudu.

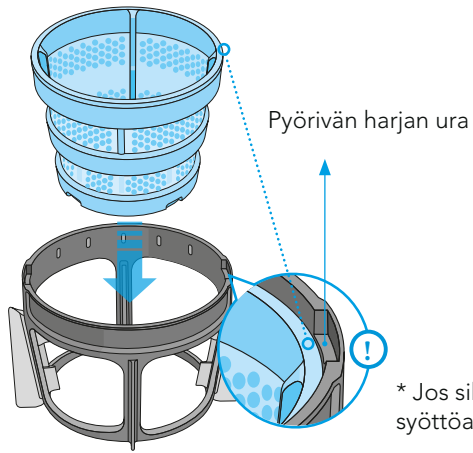

* Jos sihti ei ole paikallaan uran alapuolella, syöttöalusta ei lukitu kiinni.

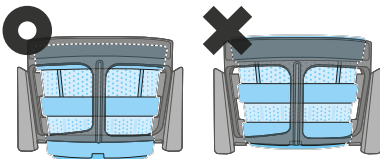
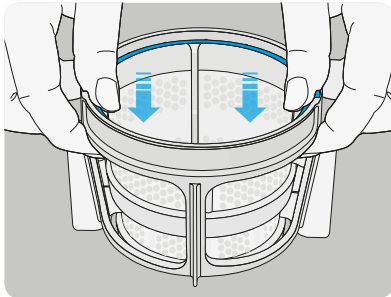

2. Laita koottu osa paikalleen liikuttamalla sitä vasemmalle ja oikealle säiliössä kuten kohdassa 1.

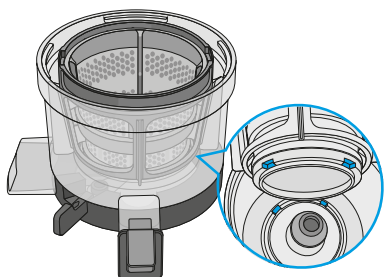
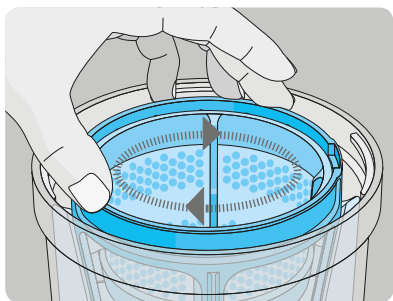
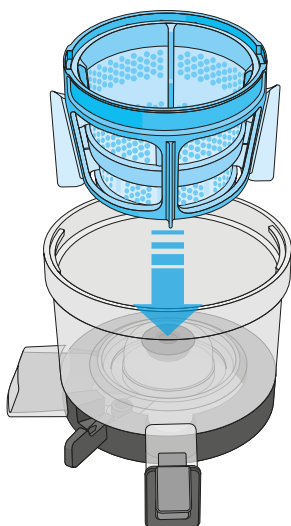

3. Kokoa kaira kuten kuvassa. Käännä kairaa niin, että se asettuu harjan uriin.

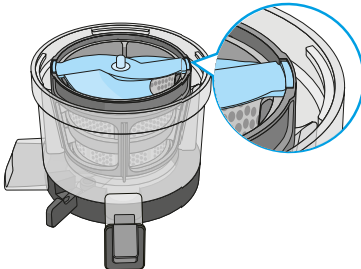
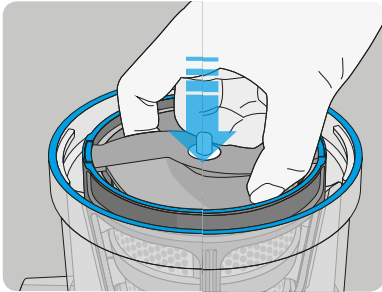
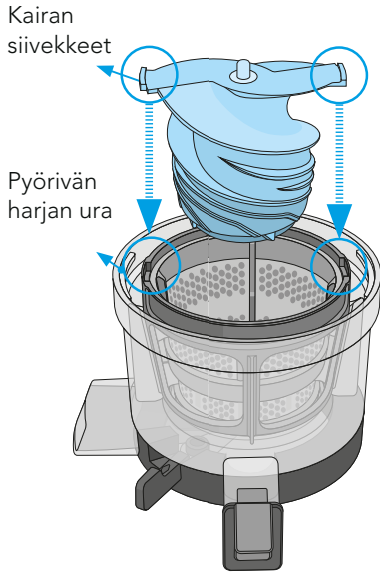

4. Aseta syöttöalusta säiliön päälle ja käännä myötäpäivään, kunnes se lukittuu.

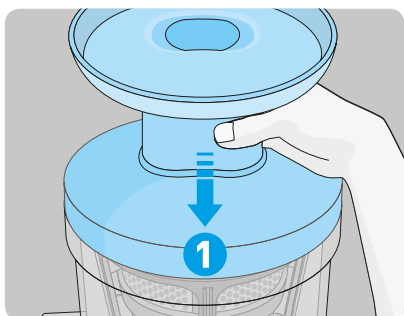
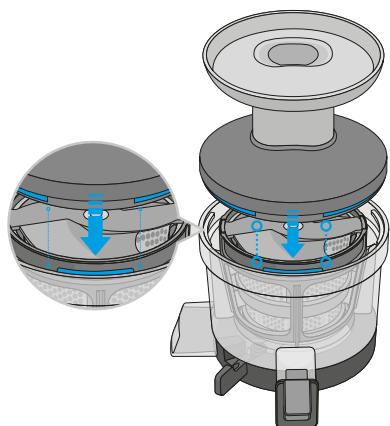

5. Aseta säiliöyksikkö jalustaan. Varmista, että säätövipu on kiinni-asennossa (CLOSE).

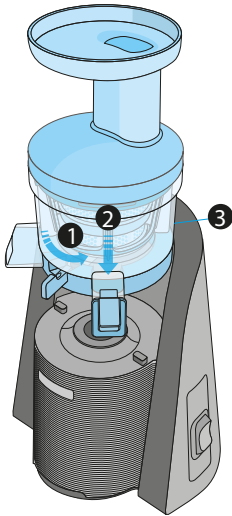

Säiliöyksikkö ei sovi jalustaan, jos säätövipu ei ole kiinni-asennossa.

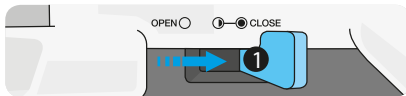

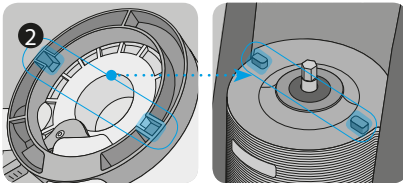

Aseta säiliö kohdakkain jalustassa olevien ulokkeiden kanssa.

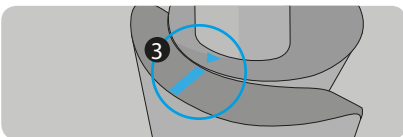

Ota turva-anturi huomioon laitetta kootessa. Laite ei toimi, jos säiliö ei ole kunnolla paikallaan vaikka se olisikin jalustassa.



LAITTEEN KÄYTTÖ

1. Aseta säätövipu kiinni-asentoon  ennen käyttöä. Säiliö ei sovi paikalleen, jos säätövipu ei ole kiinni-asennossa .
2. Käynnistä laite painamalla [ON]-painiketta. Laite on varustettu turvatoiminnolla, joka takaa, että laite käynnistyy vain silloin, kun säiliöyksikkö on kunnolla kiinni laitteessa.
3. Syötä ainesosia syöttöputken vähän kerrallaan survimen avulla. Älä työnnä ainesosia muulla kuin survimella. Leikkaa aina käytettävät ainesosat 3–4 cm pitkiksi paloiksi. Avaa säätövipu aina, kun säiliössä on 400 ml mehua.
4. Aseta säätövipu puoliksi auki olevaan asentoon  ennen kuin lisää viimeiset ainesosat. Syöttöalusta lähtee irti helposti, kunhan sihtiin kerääntyneet jäämät irtoavat.
5. Kun ainesosat on puristettu, aseta pääkytkin [REV]-asentoon. Pysäytä laite hitaasti turvallisuuden ja laitteen suorituskyvyn takaamiseksi.

Huom.: [ON]- ja [REV]-toimintoja käytettäessä varmista aina, että kaira on pysähtynyt kokonaan ennen pyörimissuunnan vaihtamista.

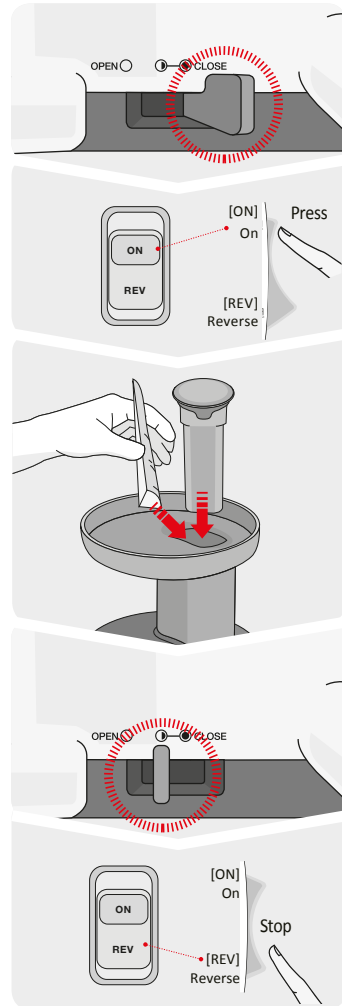

Ainesosien paloittelu ja valmistelu

- Omena, päärynä, kiivi
 - Mehukkaat hedelmät kuten omenat, päärynät, kiivit ym. voidaan käyttää kuorineen ja siemenineen.
- Granaattiomena, viinirypäle
 - Erottele jokainen viinirypäle tertusta. Kuori granaattiomena ja käytä vain hedelmälihaa.
- Vesimeloni, appelsiini, greippi
 - Kuori vesimelonit, appelsiinit, greipit ym. ja leikkaa 3–4 senttimetrin paloiksi kuten ohjeistettu "Laitteen käyttö"-kohdassa.
- Mango, kirsikka, persikka
 - Mangon, kirsikan, persikan, luumun ym. kaltaisissa hedelmissä voi olla siemeniä tai kiviä, joita ei yleensä syödä. Tällaiset siemenet voivat aiheuttaa laitteen jumiutumisen tai vaurioittaa sen osia. Poista siemenet ennen käyttöä.
- Vehnänoras, ruohosipuli
 - Laita kourallinen vehnänorasta tai ruohosipulia syöttöputkeen. Syötä ne samaan aikaan ja vältä yksittäisten korsien käyttöä.
- Väinönputki, selleri, lehtikaali
 - Leikkaa kuituja sisältävät ainesosat alle 3 senttimetrin paloiksi.

Tämä on yleisohje ainesosien paloitteluun ja valmisteluun.

Reseptikirjasta löydät tarkemmat ohjeet kunkin ainesosan käyttöön.
(Saatavana vain englanniksi.)

Säätövivun toimintatilojen käyttö

Huom.: Säätövipu säätää uuttamissuhdetta puristusjätteen poistoaukon ja mehuhanan välillä.

Huom.: Säätövivulla on monia toimintoja ja sen avulla voi parantaa lopputuloksen laatua sekä ottaa huomioon käytettyjen ainesosien ominaisuudet ja reseptit.

● CLOSE Valmistelu-/mehustustila

Yleensä suhde on sopiva, kun vipu on kiinni-asennossa ●. Muista kääntää säätövipu auki-asentoon aina, kun säiliössä on 400 ml mehua, jotta puristusjäte irtoaa.

Jos käytät kovia siemeniä sisältäviä ainesosia, kuten viinirypäleitä, lakkoja ja granaattimenoita, aseta säätövipu ensin kiinni-asentoon ●, mutta siirrä se puoliksi auki olevaan asentoon ① kun mehu alkaa uuttua.

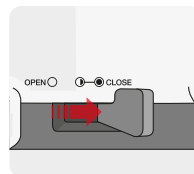

① Valmistuminen, yksinkertainen puhdistus

Aseta säätövipu puoliksi auki olevaan asentoon ①, kun lisäät viimeiset ainesosat, niin jäämät irtoavat. Syöttöalusta lähtee irti helposti, kunhan sihtiin kerääntyneet jäämät irtoavat.

Puhdistus käy helposti, kun asetat säätövivun puoliksi auki olevaan asentoon ①, jotta puristusjäte ja jäämät irtoavat.

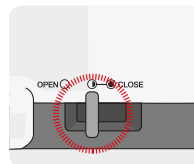

○ OPEN Puhdistustila

Aseta säätövipu auki-asentoon ○, kun irrotat säiliön puhdistusta varten. Tässä tilassa säiliön tyhjentäminen ja puhdistus on helppoa.

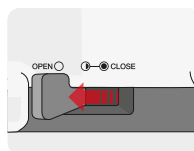

Huom.: Jos syöttöalusta ei irtoa helposti käytön jälkeen, kokeile seuraavia: Aseta säätövipu puoliksi auki olevaan asentoon ① ja paina [REV]-painiketta noin 3–4 sekunnin ajan. Toista 2–3 kertaa. Nyt syöttöalustan pitäisi irrota helpommin.

Eri sihtien käyttäminen

Karkea sihti (vain SJWH-21S)

Karkeassa sihdissä on suuremmat aukot, joten sillä voi valmistaa enemmän hedelmälihaa sisältävää mehua. Se sopii hyvin pehmeiden hedelmien mehustamiseen. Mehusta tulee paksumpaa. Sopii erityisesti banaanille ja mansikoille sekä smoothieille, latelle ja keitoille.

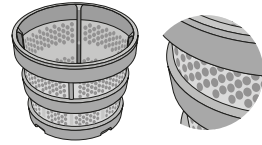

Hieno sihti

Hienossa sihdissä on pienemmät aukot, joten sillä voi valmistaa tasaisempaa, vähemmän hedelmälihaa sisältävää mehua.

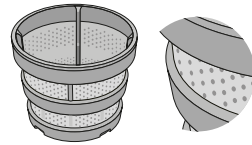

Mehuhanan tulppa

Tämä on mehuhanan tulppa. Jos suljet tulpan ja annat mehun kerääntyä säiliöön, voit helposti tehdä sekamehuja eri ainesosista.

1. Sulje tulppa ja käynnistä laite painamalla [ON]-painiketta.
2. Kun säiliöön alkaa kerääntyä mehua, voit sekoittaa mukaan papuja, keitettyä bataattia, banaania, pähkinöitä yms., nesteitä kuten maitoa, sekä kasviksia ja hedelmiä.
3. Avaa tulppa ja valuta ulos niin paljon kuin haluat. Tulppa sulkeutuu siististi.

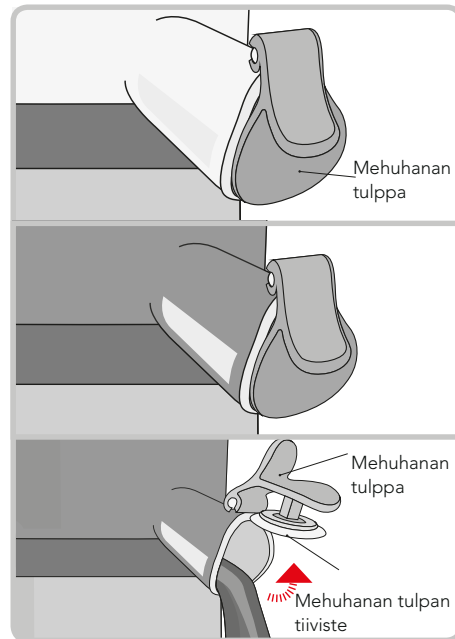

Kuvat ovat kuvituskuvia. Varsinainen tuote voi erota kuvista.

Jos kaira pysähtyy käytön aikana

1. Paina [REV]-painiketta noin 3–5 sekunnin ajan. Toista 2–3 kertaa. **Huom.:** [REV]-painike vaihtaa kairan pyörimissuunnan. Sen vuoksi ainesosat siirtyvät ylöspäin. [REV]-painike toimii vain, kun sitä painetaan jatkuvasti. Pyörimisliike lakkaa heti, kun painike vapautetaan.
2. Paina [ON]-painiketta, kun vastakkaisuuntainen pyörimisliike on kokonaan pysähtynyt. **Huom.:** Varmista, että kairan liike on kokonaan pysähtynyt, ennen kuin vaihdat kairan pyörimissuuntaa [ON]- ja [REV]-painikkeilla.

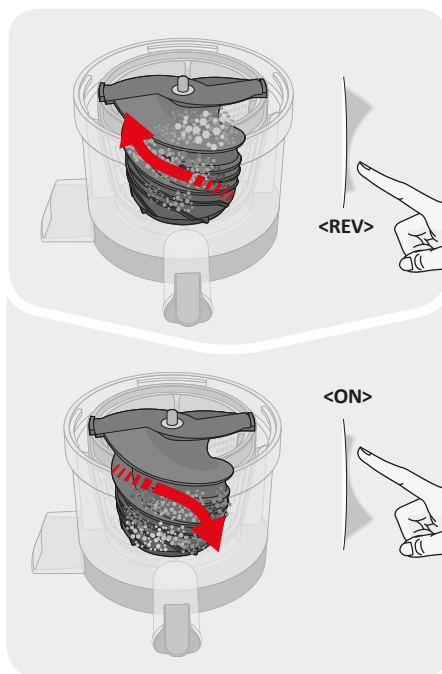

Tärkeää

Jos kaira ei liiku yllä mainittujen toimenpiteiden jälkeen, irrota pistoke pistorasiasta, irrota säiliö jalustasta ja puhdista se. Yritä sitten uudelleen.

Käytä kytkintä varovasti

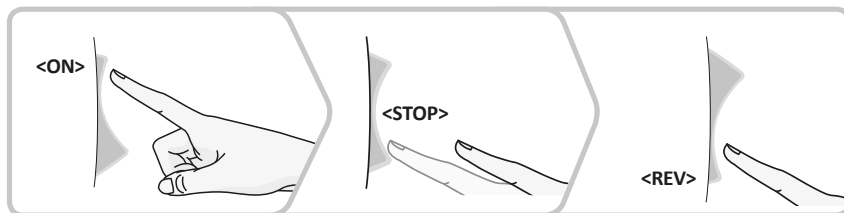

Huom.: Jos haluat vaihtaa pyörimissuuntaa käytön aikana, paina [REV]-painiketta lyhyesti ja sen jälkeen pidä se pohjassa. Laite ei pysähdy heti painikkeen painamisen jälkeen. Sen pyöriminen hidastuu, kunnes se pysähtyy. Jos pyörimisliike pysähtyy kokonaan, voit käynnistää pyörimisen kumpaankin suuntaan tahansa. Toimi samoin kun painat [ON]-painiketta kairan pyöriessä vastapäivään.

PURKAMINEN JA PUHDISTAMINEN

1. Irrota pistoke pistorasiasta kuivin käsin, kun yksikkö on pysähtynyt kokonaan.
2. Irrota säiliöyksikkö jalustasta. Avaa säiliön kansi sitä kääntämällä ja irrota osat.
3. Puhdista säiliöyksikkö harjalla ja juoksevalla vedellä.
4. Avaa säätövipu  ja mehuhanan tulppa ja pese säiliö.
5. Pyyhi laitteen jalusta kostealla rätillä tai pehmeällä liinalla.
6. Silikonitiivisteet voi irrottaa ja pestä (mukaan lukien mehuhanan tulpan tiiviste, säiliön tiiviste, silikoniharja).
7. Lisää veteen muutama tippa ruokasoodaa tai astioille tarkoitettua luonnollista valkaisuainetta ja liota osia noin 30 minuuttia niiden steriloimiseksi ja puhdistamiseksi.

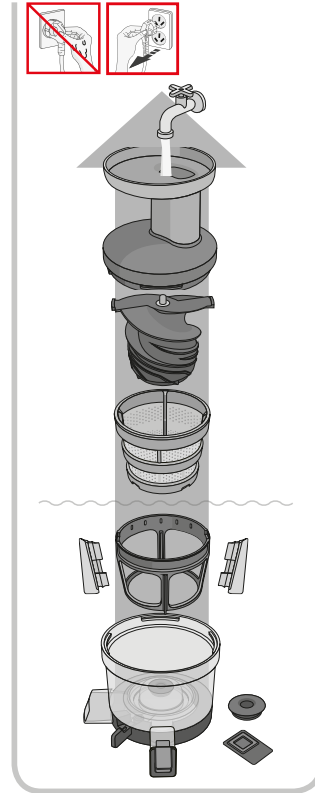

Tärkeää

1. Jos laitetta ei puhdisteta heti käytön jälkeen, jäämät voivat kuivua kiinni laitteeseen. Se voi tehdä purkamisesta ja puhdistamisesta hankalaa sekä johtaa laitteen suorituskyvyn heikkenemiseen.
2. Älä pese kuumassa tai kiehuvässä vedessä tai käytä teräsvillaa, hankaavia materiaaleja, liuottimia tai teräviä puhdistusvälineitä. Älä laita astianpesukoneeseen tai kuivuriin. Anna osien kuivua luonnollisesti pesun jälkeen ja säilytä puhtaassa paikassa.

Kun puhdistat säiliöyksikköä, pese ensin jäämät säiliön sisältä. Irrota sitten säiliön tiiviste ja pese se juoksevan veden alla.

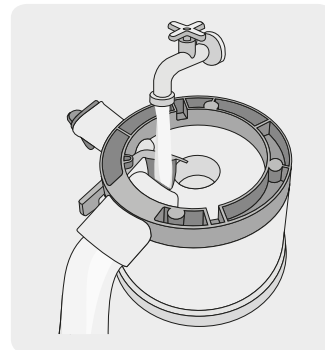

Mehuhanan tulpan tiivisteiden ja säiliön tiivisteiden puhdistus (SJWH-21S)

- **Mehuhanan tulpan tiiviste** Avaa mehuhana, pidä kiinni säiliöstä ja mehuhanaasta yhdellä kädellä ja irrota mehuhanan tulpan tiiviste toisella kädellä. Toimi varovasti äläkä pudota osia niitä purkaessasi.

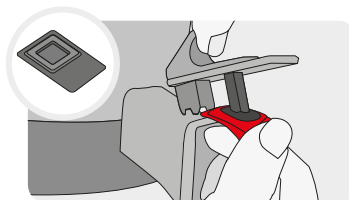

- **Säiliön tiiviste** Ota säiliön tiivisteestä kiinni kahdella sormella ja väännä se irti. Kokoa ylä- ja alaosat oikein. Huom.: Kun puhdistat säiliöyksikköä, pese ensin jäämät säiliön sisältä. Irrota sitten säiliön tiiviste ja pese se juoksevan veden alla.

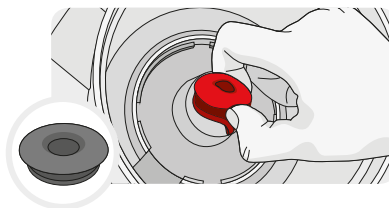

Pyörivän harjan puhdistaminen

1. Irrota silikoniharja harjan pidikkeestä. Toimi oikealla olevan kuvan mukaisesti. Muutoin voit aiheuttaa vaurioita pidikkeelle tai harjalle.
2. Puhdista harjan pidike harjalla ja juoksevalla vedellä. Pese silikoniharja samalla tavalla.

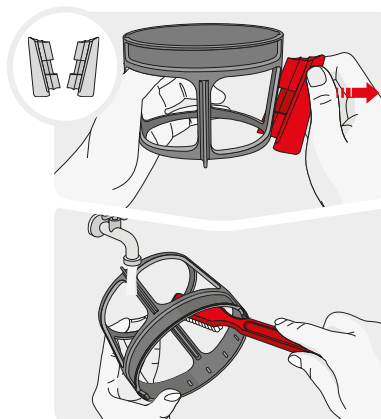

Mehutiivisteiden puhdistaminen (SJWH-115)

Mehutiiviste on säiliön pohjalla oleva silikonitiiviste, joka pitää puristusjätteen säiliössä. Varmista aina ennen käyttöä, että mehutiiviste on suljettu. Puhdistamiseksi avaa tiiviste ja aloita pesu.

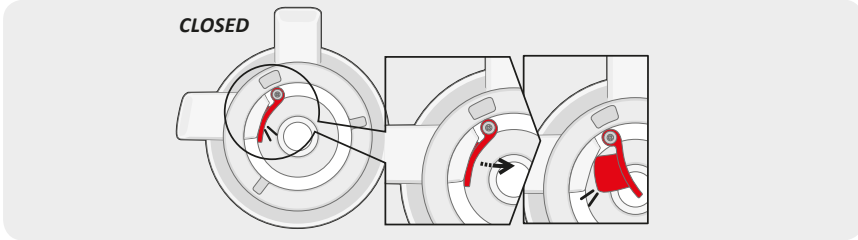

TARKISTUSLISTA ONGELMATILANTEISIIN

1. Laitteen jalusta ei toimi. Laite on varustettu turvatoiminnolla, joka takaa, että laite käynnistyy vain silloin, kun säiliöyksikkö on kunnolla kiinni laitteessa.
2. Ota turva-anturi huomioon laitetta kootessa. Säiliö on oikein paikallaan, kun nuoli ja suora merkintä ovat kohdakkain.
3. Laite ei toimi. Tarkista, että virtajohto on kunnolla kiinni pistorasiassa. Tarkista, että syöttöalusta on koottu oikein. Jos syöttöalusta ei ole lukittunut paikalleen, laite ei käynnisty turvallisuussyistä. Tarkista, että laite on koottu ohjeiden mukaisesti. Katso kokoamisohjeet käyttöohjeesta tai ota yhteyttä asiakaspalveluun, jos tarvitset apua.
4. Jos laite pysähtyy tavallisen käytön aikana, tarkista syöttöputken laitettujen ainesosien koko. Katso osio "Jos kaira pysähtyy käytön aikana". Jos ongelma ei häviä yllä olevilla keinoilla, ota yhteyttä paikalliseen asiakaspalveluun.

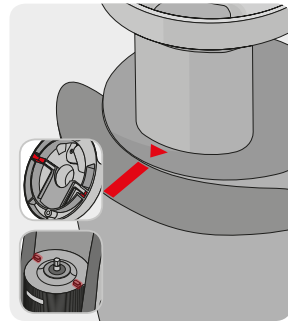

5. Syöttöalusta ei aukea. Tämä voi johtua laitteeseen kertyneistä jäämistä, vieraista aineista tai kovista esineistä (kovat siemenet). Aseta säätövipu puoliksi auki olevaan asentoon ① ja paina [ON]-painiketta, jotta jäämät irtoavat. Paina [REV]-painiketta noin 3-5 sekunnin ajan. Toista 2-3 kertaa ja yritä avata syöttöalusta uudestaan. Älä yritä avata alustaa voimalla. Ota yhteyttä paikalliseen asiakaspalveluun jos tarvitset apua.



6. Älä laita mehuprssiin liikaa ainesosia yhdellä kertaa. Jos syötät laitteeseen suuren määrän tai paksuja ainesosia, se saattaa pysähtyä.

7. Älä käytä mitään muita välineitä kuin laitteen mukana toimitettua survinta ainesosien työntämiseen. Muutoin voi aiheutua vaurioita, vammoja yms.

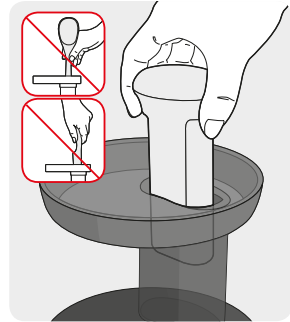

8. Mehua vuotaa jalustalle. Tarkista, että syöttöputki ei ole liian täysi. Jos syöttöputkessa on paljon ainesosia verrattuna puristusjätteen poistoaukkoon, tiiviste saattaa liikkua hieman, jolloin raosta saattaa vuotaa mehua. Älä sullo syöttöputkea liian täyteen väkisin, vaan lisää ainesosia vähitellen.

9. Kairassa on ohuita juonteita tai naarmuja. Nämä ovat osan valmistusvaiheessa syntyneitä jälkiä. Tämä on normaalia eikä vaikuta laitteen toimintaan.

10. Säiliö tarvitsee käytön aikana. Moottori voi aiheuttaa pientä tärinää. Ainesosien rakenteesta riippuen laite voi täristä hieman. Tämä on normaalia, sillä laitteessa on pyöriviä osia. Kovat ainesosat (esim. porkkana, peruna, retiisi, punajuuri yms.) voivat aiheuttaa enemmän tärinää kuin pehmeät.

11. Säiliöyksikkö ei sovi jalustaan. Säiliöyksikkö ei sovi jalustaan, jos säätövipu on auki-asennossa ②. Käännä säätövipu kiinni-asentoon ① ennen säiliöyksikön liittämistä.

Kuvat ovat kuvituskuvia. Varsinainen tuote voi erota kuvista.

TEKNISET TIEDOT

230–240 V

50 Hz

150 W

Oy Wilfa Suomi Ab myöntää 2 vuoden takuun maahantuomilleen Wilfa-tuotteille. Tämä takuu kattaa tuotteessa ostohetkellä olevat puutteet sekä materiaali- ja valmistevirheet, jotka ilmenevät 2 vuoden kuluessa laskettuna ostopäivästä. Muilta osin noudatamme yleisiä takuehtoja TE-2002. Tämä takuu ei vaikuta kansallisen lainsäädännön mukaisiin kuluttajan oikeuksiin.



Oy Wilfa Suomi Ab
Melkonkatu 28 E 19
00210 Helsinki

wilfa.fi

Read all instructions before use. Read carefully and keep for future reference.

SAFETY INSTRUCTIONS5
General instructions for ingredients
and operating slow juicers..... 9
Product overview 10
How to assemble 12
How to use 17
How to disassemble and clean 22
Checklist before contacting technical support.....24
Technical information 26

IMPORTANT SAFETY INSTRUCTIONS

- Do not plug or unplug with wet hands. It may cause electric shock or injury.
- Do not use other than 230-240V AC. It may cause electric shock, fire or product failure and may shorten the life of the motor.
- Plug the power cord correctly and push it tight in a wall socket.
- If the supply cord is damaged, it must be replaced by the manufacturer, its service agent or similarly qualified persons in order to avoid a hazard.
- Never alter the appliance. Also, do not disassemble or repair the product by yourself. Do not insert fingers, foreign substances or objects such as pins into gaps or holes in the body.
- Do not moisten body or splash water on the base. Be careful to not let any liquids or other substances get into the switch of the appliance.
- For safety, be sure to use electrical outlet with ground connection.
- Never disassemble the chamber set during operation or insert fingers, foreign objects such as forks spoons etc. Into hopper chute or juice outlet. Violating this can cause injury and product failure.
- This appliance can be used by children aged from 8 years and above if they have been given supervision or instruction concerning use of the appliance in a safe way and if they understand the

hazards involved. Cleaning and user maintenance shall not be made by children unless they are aged from 8 years and above and supervised. Keep the appliance and its cord out of reach of children aged less than 8 years.

- Children shall not play with the appliance.
- Appliances can be used by persons with reduced physical, sensory or mental capabilities or lack of experience and knowledge if they have been given supervision or instruction concerning use of the appliance in a safe way and if they understand the hazards involved.
- Do not operate without Locking the hopper properly.
- To protect against electrical shock, do not place cord, plug or base unit in water or other liquids. Do not let the cord hang over the table or counter, or touch surfaces.
- When a gas leak is detected, do not insert the power cord into its slot. Open window immediately for air ventilation.
- This appliance is intended for households use only.
- Check the strainer every time you want to use appliance. If you detect any crack or damage, do not use the appliance and contact professional service personnel to repair.
- If squeezing screw rotation is stopped during normal operation, press [rev] button and hold for 3-5 seconds and after reverse operation is completely stopped, press [on] button again.

If stopping continues during the operation, the parts may be damaged and performance may be deteriorated due to overheating in a motor. When the problem continues, stop the appliance immediately and contact the local Customer Service Center.

- Never attempt to move the base, disassemble the chamber set and its parts during operation.
- Be careful with necktie, long necklace, scarf etc. to avoid getting entangled into hopper chute.
- Always place the appliance on a flat and stable surface.
- Do not use other accessories than recommended by the supplier.
- Do not operate the appliance for more than 30 minutes at a time. If the machine stops due to overheating let it rest for at least 5 minutes before trying to operate it again.
- When placing ingredients into the hopper chute, use only the pusher provided.
- If the appliance gives off an unpleasant smell, excessive heating, or smoke, stop using the appliance immediately and contact the retailer.
- Switch off the appliance and disconnect from supply before changing accessories or approaching parts that move in use.
- Always disconnect the appliance from the power supply when the unit is not in use or left unattended. Note: When disconnecting the unit from the power supply do not pull the cord! Use the plug.

- Always disconnect the appliance from the supply if it is left unattended and before assembling, disassembling or cleaning.
- Do not wash at temperatures above 80 °C. Do not put the appliance in a dishwasher, dryer or microwave oven etc.
- When moving the appliance ensure to move it holding grips tightly at the bottom of body with both hands.

GENERAL INSTRUCTIONS FOR INGREDIENTS AND OPERATING SLOW JUICERS

- Ingredients which needs caution
 - Fruits with hard seeds such as persimmon, Japanese apricot, lemon, plum, peach etc. that are hard to chew should be taken out before extraction.
 - For stalk vegetables with strong fiber such as water parsleys, celery etc. should be cut into small size about 3~4cm before putting into the hopper chute.
 - Do not put in sesame seeds, coffee beans, bark of the tree, Chinese pepper, etc. which cannot be extracted.
 - Do not put in fruits preserved in alcohol, sugar, honey, etc. (grapes, apricot, berries, etc.) and enzymes (glasswort, houseleek, etc.). It may cause damage or failure.
- We recommend you to drink the freshly squeezed juice and fruit juice immediately after extraction rather than keeping them for long time.
- You may use for crushing spice (garlic, red pepper), but not for grinding grain.
 - It may cause damage or failure.
- Do not re-squeeze residues expelled through the pulp outlet.
 - Soft fruits can be re-squeezed.
- Do not operate the appliance before putting in the ingredients.
- Do not use the appliance for more than 30 minutes continuously.
 - It may cause a failure due to overheating of the motor. When using continuously, stop it and give it 5 minutes of rest before continue using it again.
- Never insert fingers, fork or spoon etc. into juice outlet during the operation.
 - Inserting items such as chopsticks etc. into Juice outlet during operation may cause them to stuck into the spinning brush and cause damage to parts.
- Do not press ingredients with anything except the pusher.
 - It may be stuck in the screw and cause injury and failure.
- Do not operate the switch with wet hands.
 - It may cause electric shock or fire. Do not put foreign objects near the switch.
- Open the control lever every time the juice level inside the rotating chamber reaches 400 ml
 - The hoper may start to malfunction or become damaged of increased chamber pressure.

Note: Withered ingredients may make small or no amounts of juice. If the unit is not cleaned immediately after use, residues may dry and stick to unit. This will make future cleaning and assembling of the unit difficult as well as decreasing the performance of the unit.

PRODUCT OVERVIEW

① Pusher

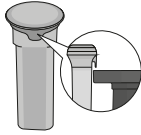

② Hopper

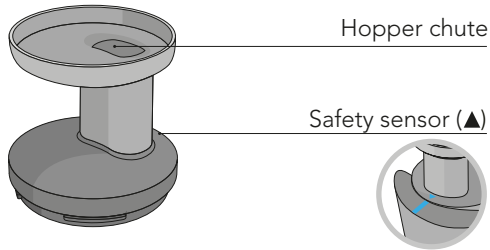

③ Squeezing screw

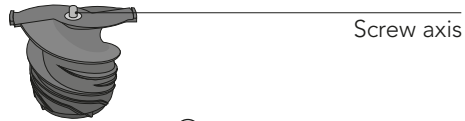

④ Fine Strainer

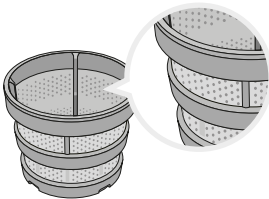

⑤ Coarse strainer (SJWH-21S only)

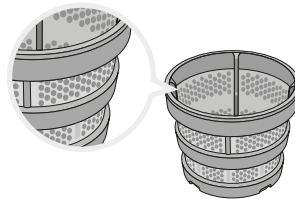

⑥ Spinning brush

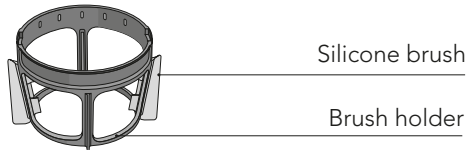

⑦ Chamber

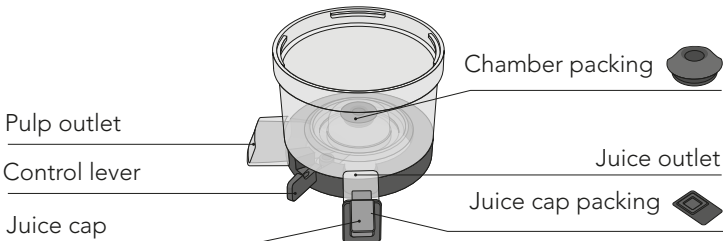

⑧ Body

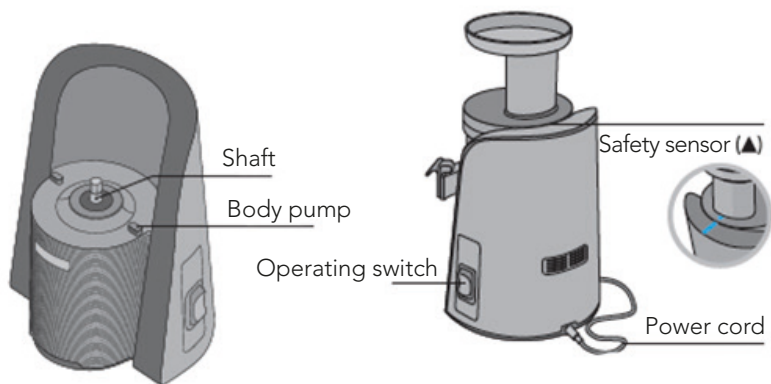

⑨ Juice container

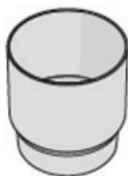

⑩ Pulp container

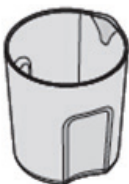

All pictures shown are for illustration purpose only. Actual product may vary.

HOW TO ASSEMBLE

1. Assemble the strainer under the groove of spinning brush just like from the picture. If they are not completely assembled, the chamber set will not be closed.

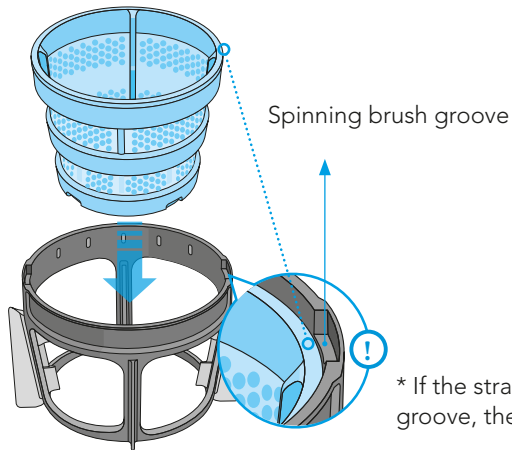

* If the strainer is not placed below the groove, the hopper will not be locked.

English

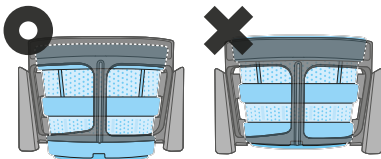
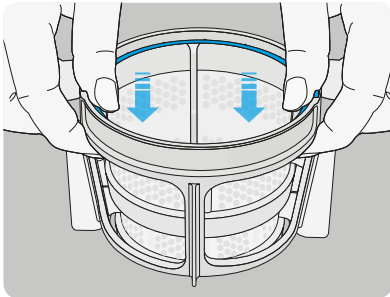

- Put the assembled part in proper place by moving left and right in the chamber as in point 1.

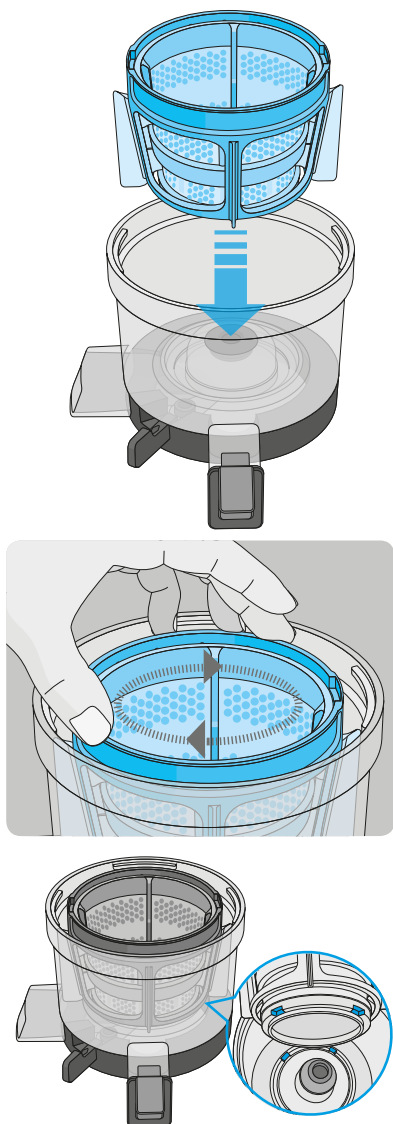

3. Assemble the squeezing screw like the picture. Insert the auger by turning it to fit in the spring bush grooves.

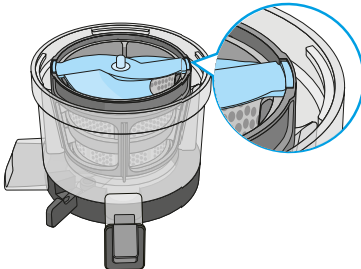
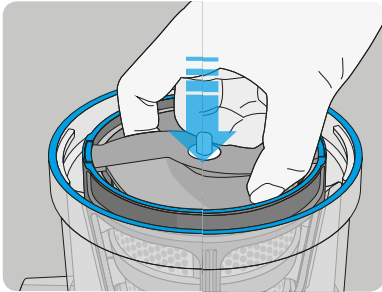
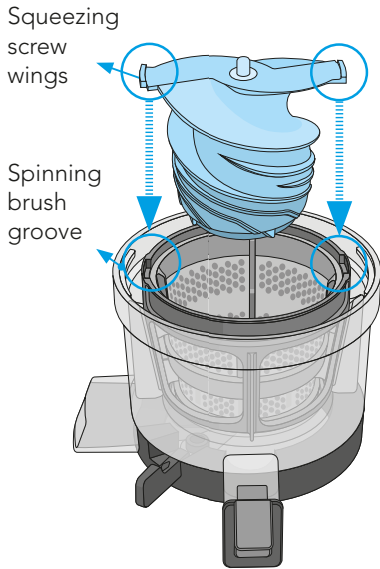

4. After putting the hopper on the chamber, turn it clockwise until it is locked completely.

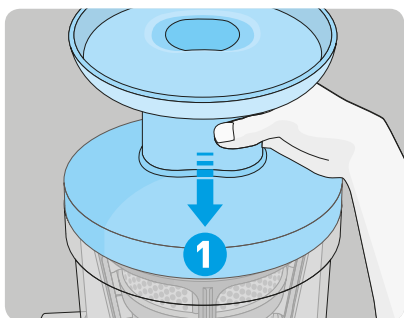
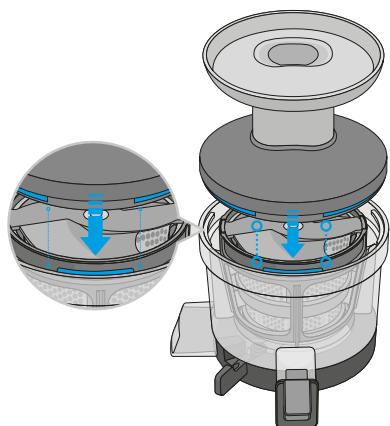

5. Mount the chamber set on the body. Make sure the lever is placed in - CLOSE position.

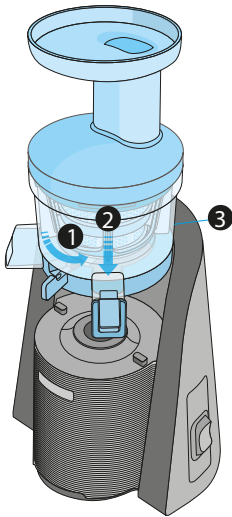

English

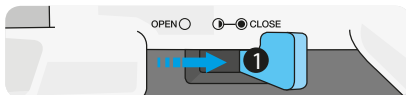

The chamber set will only fit into the base if the lever is placed in CLOSE position.

Assemble the bottom of the chamber so it fits well with to bumps located at the body.

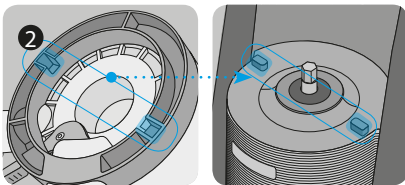

Please assemble according to the safety sensor. The appliance will not work if the chamber set isn't assembled well even though it fits on the body.

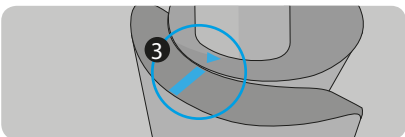

HOW TO USE

1. Place the control lever into CLOSE ● position before operating. The chamber will not be assembled with body if the control lever isn't located in CLOSE ● position.
2. Press [ON] button to start. The appliance is fitted with a safety switch that only allows the unit to start operate if the chamber set is correctly mounted.
3. Put ingredients gradually into the hopper chute and press gently with the pusher. Do not press the ingredients with anything except the pusher provided. Please use ingredients that are cut into pieces with a size of 3-4 cm long. Open up the control lever every time the juice level inside the rotating chamber reaches 400 ml.
4. Place the control lever in half-open ◐ when inserting the last ingredients. The hopper will be opened easily as long as the residues in the strainer are released.
5. After extraction is completed, place the main switch in [REV] position for a couple of seconds.

Note: When using [ON] or [REV] button, make sure that the squeezing screw has stopped completely before changing the rotation direction.

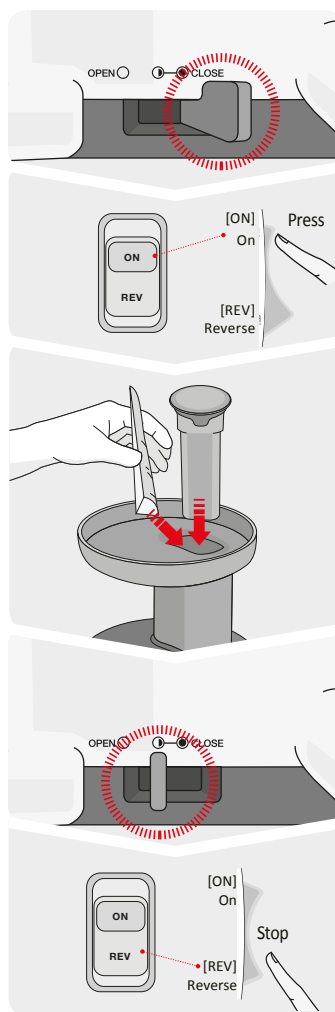

How to cut and trim the ingredients

- Apple, pear, kiwi, oriental melon
 - Juice fruits like apple, pear, kiwi, oriental melon etc. can be squeezed with seeds and peels.
- Pomegranate, grapes
 - Separate each grape from the cluster. Peel the pomegranate and use the fruit meat only.
- Watermelon, orange, grapefruit
 - Remove the fruit peel of watermelon, orange, grapefruit and cut them into a size of 3-4 cm as stated in the instructions given in the section "How to use".
- Mango, cherry, peach
 - Fruits like mango, cherry, peach, or plum, etc. may have seeds which are hard to swallow. These seeds may cause stop or damage parts. Therefore make sure they are removed before the fruits are squeezed.
- Wheat, chives
 - Put a handful of wheat or chives into the hopper. Insert them at the same time and avoid to insert singles or scattered.
- Water parsleys, angelica, celery, kale
 - Cut fibrous ingredients into small sized less than 3 cm.

This is a reference about how to cut and trim ingredients.

Please refer to the recipe book for the product usage of each ingredient.
(Only available in English)

How to use the control lever's different modes

Note: The control lever adjusts the extraction ratio between the pulp outlet and the juice cap.

Note: The control lever has various functions and can help to improve the result as well as set the characteristics of ingredients and recipes.

● CLOSE Preparation/Extraction mode

For general ingredients, the extraction rate is good when the closed mode is selected ● during operation. Remember to set the control level to open position to release the pulp each time the extracted juice reaches the 400 ml sign inside the rotating chamber.

For juicing fruits with hard seeds, such as grapes, *rubus coreanus* (Korean black raspberries) and pomegranates, place the lever in closed mode ● and switch into half-closed position ◐ when the juice starts to extract.

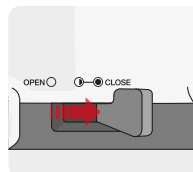

◐ Completion, Simple cleaning mode

Place the control lever into half-closed ◐ position when putting in the last ingredients in order to release the residues. The hopper will open easily when the residues in the strainer are released.

For Simple Cleaning Mode, place the control lever in half-closed ◐ position to release remaining pulp and residues.

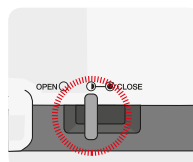

○ OPEN Cleaning mode

When detaching and cleaning the chamber, place the control lever completely into open ○ position. This mode allows easy and convenient cleaning emptying of the chamber.

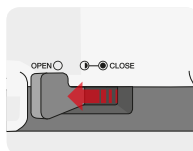

Note: If it is difficult to open the hopper after using the unit try to: Place the control lever into half-closed ◐ position and press the [REV] button for about 3-4 seconds. Repeat this stage 2-3 times and the hopper should open more easily.

How to use the different strainer types

Coarse strainer (SJWH-21S only)

Coarse strainer has larger holes which makes it suitable for making thicker juice that contains some fruit meat. It is useful for juice with soft fruits and generates a thicker texture. Recommended for banana, strawberry and smoothies, latte or soup.

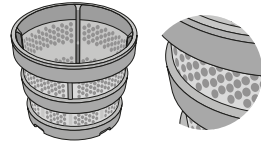

Fine strainer

Fine strainer has smaller holes which makes it suitable when making smoother juice with less fruit meat.

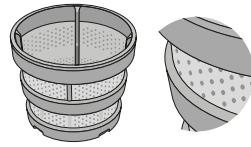

Juice cap

This is the cap of juice outlet from the chamber. If you close the juice cap and fill up with the juice in the chamber, you can easily make mixed fruit juice or vegetable juice with various ingredients.

1. Close the juice cap and press [ON] button to start.
2. When juice start filling up inside the bowl, you can mix beans, boiled sweet potato, banana. Nuts etc., and liquids such as milk, etc. as well as vegetables and fruits.
3. Open the juice cap to pour as much as you need and you can close it without any drops.

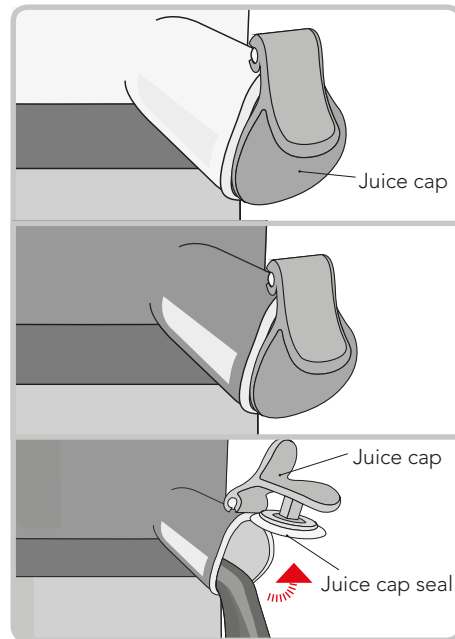

All pictures shown are for illustration purpose only. Actual product may vary.

When the squeezing screw stops during the operation

1. Press [REV] button for about 3-5 seconds and release it. Repeat this 2-3 times. **Note:** [REV] is the button that reverses the rotation direction of the squeezing screw. This causes ingredients to move upwards. [REV] button only works while pressing and holding the button down the rotation of the squeezing screw stops immediately if the button is released.
2. Press [ON] button to operate after reverse operation is completely stopped. **Note:** When changing direction of the screw rotation from [ON] or [REV] make sure that the squeezing screw has stopped rotating completely before changing direction.

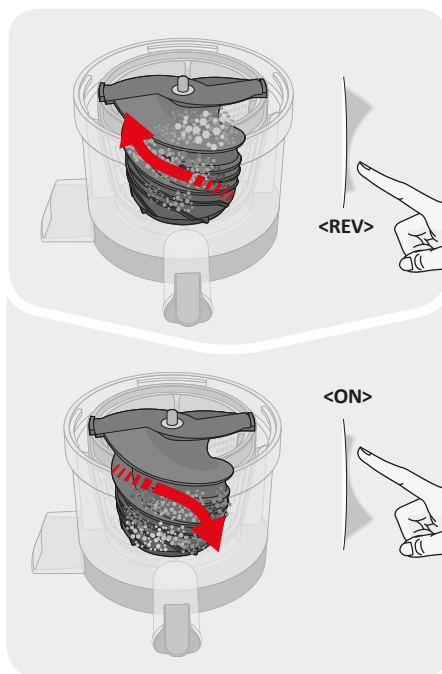

Important

If the squeezing screw is unmovable after following the directions above and still doesn't work, please unplug the power cord and disassemble chamber set, and clean it and try again.

Caution when using operation button

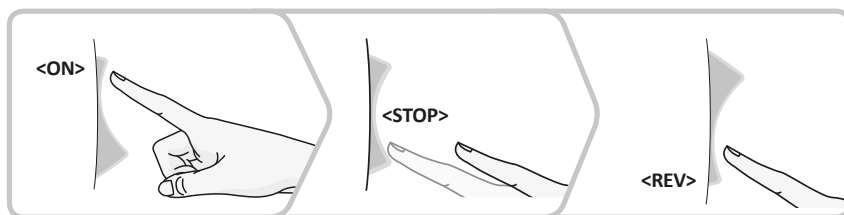

Note: In case of reversing during operation, press [REV] button shortly, then press [REV] button again for operation. With the feature of the product, even though you stop the operation, it doesn't stop right away. It rotates slowly then stops. If the rotation stops completely, you may press the button to any direction you want. (Same as when pressing [ON] during reverse operation).

HOW TO DISASSEMBLE AND CLEAN

1. Unplug the power cord with dry hands after the unit has been completely stopped.
2. Remove the chamber set from the main body. Twist the chamber cover to open and lift up the parts in order to disassemble the unit.
3. Use a cleaning brush and wash the chamber set under pouring water.
4. Open the control lever to open position  and juice cap to wash the chamber
5. Wipe the main body with a damp towel or a soft cloth.
6. The silicone packing can be disassembled and washed. (Including juice cap packing, chamber packing, silicone brush)
7. Soak in water diluted with one or two drops of baking soda or natural bleach for dishes for about 30 minutes to sterilize and clean.

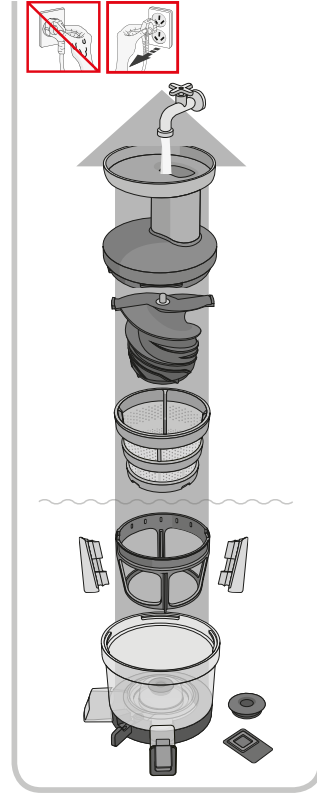

Important

1. If the unit is not cleaned immediately after use, residues may dry and stick to the unit. This will make disassembling and cleaning difficult as well as lead to performance degradation.
2. Do not wash with hot or boiling water, an iron scrubber, abrasive material, sink solvents, or sharp cleaning tools. Do not put it in a dishwasher or dish dryer. After washing thoroughly let it dry naturally and store it in a clean area.

When cleaning the chamber set, wash the residues inside of the chamber first. Then disassemble the chamber packing and wash under pouring water.

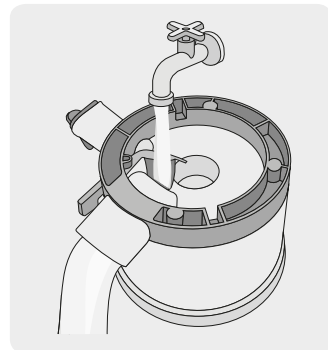

Clean juice cap packing and chamber packing (SJWH-21S)

- **Juice cap packing:** Open the juice cap, hold the chamber and juice cap with one hand, remove the juice cap packing with your other hand to. Please be careful not to drop or damage the juice cap and chamber when disassembling the parts.

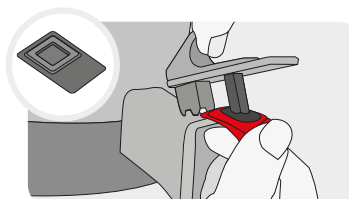

- **Chamber packing:** Pinch the chamber packing with two fingers and twist to separate. Please assemble the upper and lower parts correctly. Note: When cleaning the chamber set, wash the residues on the inside of the chamber first, then disassemble the chamber packing and wash it under pouring water.

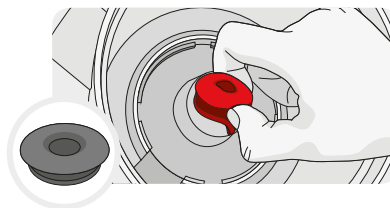

Clean Spinning brush

1. Remove the silicone brush from the spinning brush holder. Follow the illustration at the right to separate the silicone brush. Otherwise, it may cause damage of spinning brush holder and silicone brush.
2. Use a cleaning brush and wash the inside and outside of the spinning brush holder under pouring water. Wash the silicone brush under pouring water using the same method.

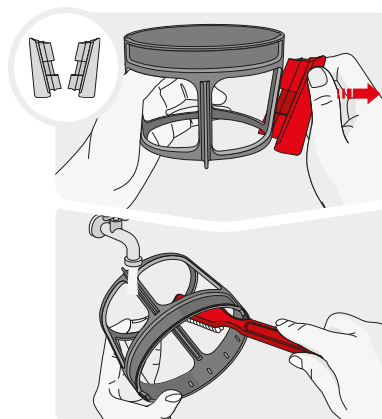

Clean extraction seal (SJWH-115)

The extraction seal is the pulp stopper made of silicone and located at the bottom of the chamber. Always make sure that the extraction seal is closed before the machine starts. For cleaning, open the extraction seal and start washing.

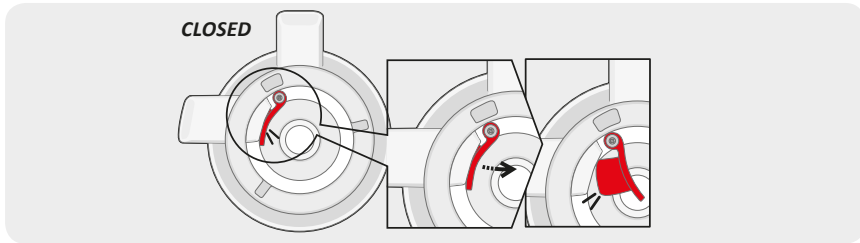

CHECKLIST BEFORE CONTACTING TECHNICAL SUPPORT

1. The main body itself will not work. The appliance is fitted with a safety mechanism that only allow the unit to operate if the chamber set has been mounted in a correct way.
2. Please assemble according to the safety sensor. Correct mounted chamber set is indicated when the arrow and the straight mark are aligned with eachother.
3. The appliance does not work. Make sure that the power cord is properly plugged in. Check if the hopper is assembled properly. If the hopper has not been locked into place, the appliance will not operate for safety reasons. Check if the appliance is assembled according to the directions in the manual. Refer to instructions for assembly in the manual or consult with your Customer Service Center for additional assistance.
4. If the appliance stops during normal operation check the size of the ingredients loaded into the hopper. Refer to the section "When the squeezing screw stops during the operation". If the issue is

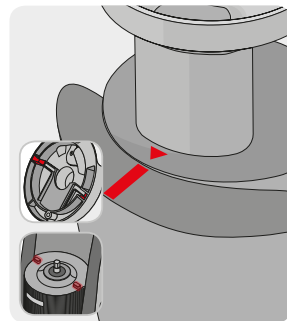

not resolved after following the above process, please contact your local Customer Service Center.

5. The hopper does not open. This can be caused by excessive residues in the juice system or foreign substances or solid objects (hard seed such as persimmon seed). Put the control lever in half-closed  position and press the [ON] button to release residues. Press [REV] button for 3-5 seconds and stop it. Repeat this moment for 2-3 times and then try to open the hopper again. Do not attempt to open by force. Please contact your local Customer Service Center for assistance.



6. Do not insert too many ingredients at once. If you insert an excessive amount of ingredients or thick ingredients, the unit may stop.
7. Do not use other utensils, or plastic pusher except the original one to push ingredients through the inlet. It may cause damage, injury, etc.

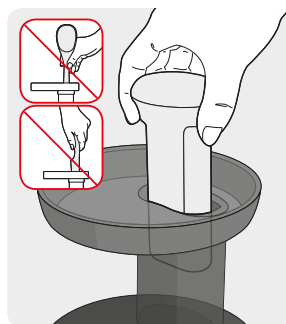

8. Juice leaks over the body. Make sure that you haven't over filled the hopper chute with ingredients. If the appliance is overloaded with large amount of the ingredients compared to the pulp outlet, the packings risks to slightly move a bit, this will cause the juice to leak out of the gap. Do not put too much ingredients by force and just put gradually for extraction.
9. There are fine lines or scratch marks around the squeezing screw. These are molding marks resulting from the manufacturing process. This is normal for this product and the marks does not affect the performance of the product.
10. The chamber shakes when squeezing. Minor shaking may be caused by the motor. Depending on the texture of the ingredient, there may be some vibrations from the appliance. This is a normal phenomenon as the system has rotatable parts inside. Hard ingredients (e.g. carrot, potato, radish, beet, etc.) may cause more shaking compared to ingredients with softer texture.

1. Chamber set does not fit into the body. If the lever is set in ○, the camber set does not fit in to the body. Before assembling the camber set, make sure that the control lever is in ● position.

All pictures shown are for illustration purpose only. Actual product may vary.

TECHNICAL INFORMATION

230-240 V

50 Hz

150 W

Under the Waste Electrical and Electronic Equipment Directive (WEEE), such waste must be collected separately and processed. If in future you need to discard this product, please do not throw it out with your normal rubbish. Please send this product to a collection point where one is available.



AS WILFA
Industriveien 25
1481 Hagan
Norway

wilfa.com



in homes since 1948

S:\MK1_20_01_LINMEN\170222A_V03

AS WILFA
Industriveien 25
1481 Hagan
Norway

wilfa.com